

IMPORTANT SAFETY INSTRUCTIONS

When using an electrical appliance, basic safety precautions should always be followed, including the following. Read all instructions before using this sewing machine.

DANGER— To reduce the risk of electric shock:

1. This sewing machine should never be left unattended when plugged in. Always unplug this sewing machine from the electric outlet immediately after using and before cleaning.
2. Always unplug before replacing light bulb. Replace bulb with same type rated 15 watts.

WARNING— To reduce the risk of burns, fire, electric shock, or injury to persons:

1. Do not allow to be used as a toy. Close attention is necessary when this sewing machine is used by or near children.
2. Use this sewing machine only for its intended use as described in this manual. Use only attachments recommended by the manufacturer as contained in this manual.
3. Never operate this sewing machine if it has a damaged cord or plug, if it is not working properly, if it has been dropped or damaged, or dropped into water. Return the sewing machine to the nearest authorized retailer or service center for examination, repair, electrical or mechanical adjustment.
4. Never operate the sewing machine with any air openings blocked. Keep ventilation openings of the sewing machine and foot control free from the accumulation of lint, dust, and loose cloth.
5. Never drop or insert any object into any opening.
6. Do not use outdoors.
7. Do not operate where aerosol (spray) products are being used or where oxygen is being administered.
8. To disconnect, turn switch to the off ("0") position, then remove plug from outlet.
9. Do not unplug by pulling on cord. To unplug, grasp the plug, not the cord.
10. Keep fingers away from all moving parts. Special care is required around the sewing machine needle.
11. Never sew with a damaged needle plate, as this can cause needle to break.
12. Do not use bent needles.
13. Do not pull or push fabric while stitching. It may deflect the needle causing it to break.
14. Switch the sewing machine off ("0") when making any adjustments in the needle area, such as threading needle, changing needle, threading bobbin, changing presser foot, etc.
15. Always unplug sewing machine from the electrical outlet when removing covers, lubricating, or when making any other user servicing adjustments mentioned in the instruction manual.

CAUTION— Moving parts—To reduce risk of injury, switch off before servicing. Close cover before operating machine.”

SAVE THESE INSTRUCTIONS

This product is for household use, or equivalent.

This appliance complies with EEC Directive 89/336/EEC covering the electromagnetic compatibility.



This equipment is marked with the recycling symbol. It means that at the end of the life of the equipment you must dispose of it separately at an appropriate collection point and not place it in the normal domestic unsorted waste stream. This will benefit the environment for all. (European Union only)

Dimensions: 425 mm × 172 mm × 297 mm
Mass of the equipment: 8.0 kg
Rated Voltage: 230V ~
Rated Frequency: 50Hz
Rated input: 75W
Rated ambient temperature: 15 - 35°C
Acoustic noise level: less than 70db(A)

Fontos biztonsági előírások

Mielőtt egy elektromos készüléket használatba vennék, olvassuk el és kövessük az alapvető biztonsági előírásokat!
A varrógép használatbavétele előtt olvasson el minden utasítást.

Veszély!!! – Az áramütés kockázata elkerülése végett:

1. A varrógépet soha ne hagyjuk őrizetlenül, ha a csatlakozó villásdugó be van dugva a fali konnektorba. Mindig húzzuk ki a varrógép csatlakozó villásdugóját a fali konnektorból, miután használtuk és mielőtt letisztítjuk.
2. Mindig legyen a varrógép csatlakozó villásdugója kihúzva a fali konnektorból az izzócsere alatt! Izzócsere esetén mindig 15 wattos izzót használjunk.

Vigyázat – Égés, tűz, áramütés vagy személyi sérülés kockázatának elkerülése érdekében:

1. Ne kezeljük a varrógépet játékszerként. Használat közben, vagy ha gyermekek vannak a közelében a szokásosnál is nagyobb figyelmet fordítson a varrógépre!
2. Ha használni kívánja a varrógépet, azt kizárólag az előírásnak megfelelően használja. Csak a gyártó által a kézikönyvben javasolt kellékeket használja.
3. Ne működtesse a varrógépet, ha az elektromos vezeték, vagy a konnektor sérült, ha a gép nem működik megfelelően, ha valamely része sérült, vagy víz került bele. Meghibásodás esetén a varrógépet haladéktalanul el kell vinni a kereskedőhöz, vagy az erre jogosult szakszervizbe ellenőrzés, javítás, elektronikus vagy mechanikus beállítás végett.
4. Ne használjuk a varrógépet, ha a szellőzőnyílások el vannak tömődve. Tartsa szabadon a szellőzőnyílásokat és a lábvezérlőt a szősz és por felhalmozódásától.
5. Ne dugjon és ne cseppentsen semmit a szellőzőnyílásokba.
6. Soha ne használja gépét a szabadban.
7. Ne használjuk a varrógépet ott, ahol aeroszol vagy spray terméket használnak.
8. Mielőtt kihúzná a konnektorból a villásdugót, győződjön meg róla, hogy a fő/világításkapcsoló a "0" pozícióban áll.
9. Ne egy kézzel, a zsinórnál fogva húzza ki a villásdugót a konnektorból. Kihúzáshoz a dugót fogja meg, ne a zsinórt.
10. Ne nyúljon a mozgó alkatrészekhez, főleg ne a varrógép tűjéhez.
11. Soha ne varrjon sérült tűvel, mert az eltörhet.
12. Ne használjon görbe tűket.
13. Ne tolja vagy húzza az anyagot miközben varr. Ha feszíti az anyagot, eltörhet a tű.
14. Kapcsolja ki a varrógépet, amikor a tű környezetében bármilyen beállítást végez, például tűbefűzést, tűcserét, orsó befűzést, talpcserét stb.
15. Mindig húzza ki a varrógép csatlakozó villásdugót az elektromos dugaljából, ha elmozdítja a fedelet, ha megolajozza vagy ha a kézikönyvben említett módon karbantarja.

Mozgó alkatrészek! – A sérülések elkerülése végett kapcsolja ki a gépet, mielőtt elkezd kitarítani. Zárja le a fedelet, mielőtt elkezd dolgozni a géppel!

Mindig tartsa be ezeket az utasításokat!!!

Ez a termék otthoni használatra készült.

Ez a készülék megfelel a 89/336/EEC lektromágneses kompatibilitási irányelv elvárásainak.



A készülék a fenti újrafelhasználási szimbólummal van megjelölve. Ez azt jelenti, hogy a készüléket a élettartama végén külön kell a megfelelő gyűjtőponton elhelyezni nem pedig a normál háztartási hulladékkal együtt. Ez mindnyájunk környezetének a javára válik. (Csak Európai Unió)

Méreték: 425 mm × 172 mm × 297 mm
Készülék súlya: 8.0 kg
Hálózati feszültség: 230V
Frekvencia: 50Hz
Teljesítmény: 75W
Névleges környezeti hőmérséklet: 15 - 35°C
Mért zajszint kevesebb mint 70db (A)

DÔLEŽITÉ BEZPEČNOSTNÉ PREDPISY

Predtým, akoby ste uviedli elektrický prístroj do prevádzky, prečítajte a nasledujte základné bezpečnostné predpisy!
Pred uvedením šijacieho stroja do prevádzky, prečítajte všetky pokyny.

NEBEZBEČENSTVO – V záujme vyhnutia sa rizika elektrického úderu:

1. Nikdy nenechajte šijací stroj nestrážžený, ak je zapnutý do stenovej zásuvky. Vždy vyťahnite šijací stroj zo stenovej zásuvky, po používaní a pred čistením.
2. Šijací stroj treba vyťahnúť zo stenovej zásuvky aj počas výmeny žiarovky. Používajte vždy 15 wattovú žiarovku.

POZOR! – V záujme vyhnutia sa rizika popálenia, požiaru, elektrického úderu alebo osobného zranenia:

1. Nezaobchádzajte so šijacím strojom ako s hračkou. Počas používania stroja, alebo keď sú deti v blízkosti, dávajte ešte väčší pozor na stroj!
2. Ak chcete používať stroj, robte to len v súlade s predpismi. Používajte iba tie súčiastky, ktoré odporúča výrobca v príručke.
3. Neuvádzajte stroj do činnosti, ak elektrický vodič alebo zásuvka sú porušené, ak stroj nefunguje poriadne, ak niektorá časť stroja je porušená, alebo ak sa dostala do neho voda. V prípade vyskytujúcich sa chýb treba neodkladne odniesť stroj k obchodníkovi, alebo do oprávneného servisu na kontrolu, na elektrické alebo mechanické nastavenie.
4. Nepoužívajte stroj, ak vetrací otvor je upchatý. Zabezpečme uvoľnenie vetracích otvorov, a pedál riadený nohami pred nahromadením prachu.
5. Nevopchajte a nekvapkajte nič do vetracích otvorov.
6. Nikdy nepoužívajte stroj vo voľnej prírode.
7. Nepoužívajte šijací stroj tam, kde sa používajú aerosoly a spray.
8. Predtým, než by ste vytiahli zástrčku zo zásuvky, zistite, že prepínač stojí v pozícii 0.
9. Nevyťahnite jednou rukou zástrčku zo zásuvky chytením šnúru. K vyťahnutiu chyťte zástrčku a nie šnúru.
10. Nedotýkajte sa pohybujúceho sa stroja, najmä nie ihly šijacieho stroja.
11. Nikdy nešite poškodenou ihlou, lebo môže sa zlomiť.
12. Nepoužívajte krivé ihly.
13. Netískajte a neťahajte látku, kým šijete. Ak napnete látku, ihla sa môže zlomiť.
14. Vypnite stroj, keď konáte akékoľvek nastavenie v prostredí ihly, napríklad navliekanie ihly, výmena ihly, navliekanie cievky, výmena pätky.
15. Vždy vyťahnite vodič šijacieho stroja zo zásuvky, keď posuniete pokrývku, ak ho masťte olejom alebo udržíte stroj spôsobom spomínaným v príručke.

POHÝBAJÚCE SA SÚČIASTKY! – V záujme vyhnutia sa zranení vypnite stroj, keď ho začnete čistiť. Zatvorte dverka, predtým, ako začnete pracovať so strojom!

VŽDY ZACHOVAJTE TIETO POKYNY!

Tento výrobok je vyhotovený na domáce používanie.

Tento prístroj vyhovuje smernici č. 89/336/EEC o elektromagnetickej kompatibilite.



Aparát je označený hore viditeľným znova použiteľným symbolom. To znamená, že pri konci jeho funkčnej doby ho treba umiestniť medzi špeciálnymi odpadkami, teda nie spolu s bežnými odpadkami z domácnosti, v prospech ochrany prostredia nás všetkých. (Iba v Európskej únii)

Rozmery: 425mm x 172mm x 297mm

Váha stroja: 8.0 kg

Napätie: 230 W

Frekvencia: 50 Hz

Výkon: 75 W

Povolená teplota pracovného prostredia: 15 - 35°C

Hlučnosť menej ako 70db (A)

TABLE OF CONTENTS

Machine identification	6 - 7
Accessories	8
Setting up your machine	9 - 11
Foot control, Power/ light switch, Needle up/down switch, Sewing speed control, Spool pin, Presser foot lever	
Winding bobbin	12
Threading the bobbin thread	13
Needle, thread and fabric chart	14 - 15
Threading the top thread	16 - 17
Picking up bobbin thread	18
Adjusting top thread tension	19
Changing presser feet, Feed dog control	20
Stitch selector and indicator, Stitch length/super (stretch) stitch control	21
Super(stretch) pattern group selector, Reverse stitch lever, Pressure regulator	22
Stitch width control, Converting to free-arm sewing	23
Machine setting chart	24 - 27
Straight stitch	28 - 31
Starting to sew, Removing fabric, Turning a square corner, Inserting zips and piping, Darning	
Zigzag stitch	31
Overcasting, Satin stitch	
Blind stitch	32
Three-step zigzag, Double-action stitch	33
Lingerie stitch	34
Faggoting	35
Stretch stitch	36 - 40
Triple straight stitch, Ric-rac stitch, Overlock stitch, Slant overedge stitch, Smocking stitch, Feather stitch, Elastic overlock stitch, Surf stitch, Fishbone stitch, Wish-bone stitch, Stretch overlock stitch, Double overlock stitch, Stretch patching stitch, Herringbone stitch	
Decorative embroidery designs	41
Tips on design stitching	
Buttonhole making	42 - 43
Automatic one-step buttonhole, Adjusting stitch balance, 5-step buttonhole, Corded buttonholes	
Special accessories	44 - 45
Straight stitch foot, Overcasting foot, Satin stitch foot, Invisible zipper foot, Rolled hemmer, Roller foot, Button sewing foot	
Optional accessories	46
Twin needle	
Threading the twin needle, Turning a corner with a twin needle	
Caring for your machine	47 - 48
Cleaning the feed dogs and shuttle area, Changing light bulb	
Check chart for performance problems	49 - 50
Repacking the machine	51

TARTALOMJEGYZÉK

Gépismertető	6 - 7
Tartozékok	8
A gép beállítása	9 - 11
Lábvezérlő, fő/viágításkapcsoló, Tú alsó/felső holtpontállítás, Varrás sebesség szabályozás, orsótartó, nyomótalp szabályzó	
Orsózás	12
Az alsószál befűzése	13
Tű, cérna és anyag táblázat	14 - 15
Felső szál befűzése	16- 17
Alsó (orsó) szál felszedése	18
A felső szál feszességének beállítása	19
Nyomótalp csere, kelmetovábbító	20
Programváltó és programfajták	21
Öltéshossz/Extra (rugalmas) öltés állító, Extra (rugalmas) minta választó	
Visszafelé öltés kar, Talp nyomásszabályzó	22
Öltésszélesség szabályzó, átalakítás nadrágszár varrásához	23
Program táblázat	24 - 27
Egyenes varrás	28 - 31
A varrás megkezdése, Az anyag mozgatása Sarokvarrás, Cipzár és szegőzsinór bevarrása, stoppolás	
Cikkcakk öltés	31
Tisztázó öltés, szatén anyagok tisztázása	
Rejtett öltés	32
Háromöltéses cikkcakk, duplaöltésű szegőöltés	33
Fehérenműöltés	34
Díszítő, hímző öltések	35
Rugalmas öltés	36 - 40
Háromszoros egyenes öltés, cikkcakk öltés, Overlocköltés, szegőöltés, ráncoló öltés, Madártollöltés, Elasztikus overlock öltés, Hullámöltés, Halszállaöltés, Boszorkányöltés, Rugalmas overlocköltés, Dupla overlocköltés, Rugalmas foltöltés, Heringcsont öltés	
Dekoratív hímzéminta	41
Ötletek a mintavarráshoz	
Gomblyukkészítés	42 - 43
Automatikus egy lépéses gomblyuk, Öltés beállítás, Ötlépéses gomblyuk, Átkötött gomblyuk	
különleges tartozék	44 - 45
Egyenes öltés talp, Hímző talp, Szaténvarró talp, Rejtett cipzárvarró talp, Szegőtalp, Görgős talp, Gombfelvarró talp	
Kiegészítő (opcionális) tartozékok	46
Ikertű	
Szálbefűzés az ikertűbe, Sarok varrása kettős tűvel	
A gép ápolása	47 - 48
A kelmetovábbító és a hurokfogó tisztítása, az égő cseréje	
Hibaelhárítási táblázat	49 - 50
A gép újracsomagolása	51

OBSAH

Prospekt stroja.....	6 - 7
Príslušenstvo.....	8
Nastavenie stroja.....	9 - 11
Elektrický pedál so šnúrou, Hlavný vypínač / vypínač osvetlenia, Nastavenie dolného/horného mŕtveho bodu ihly, Regulátor rýchlosti stehu, Držiak cievky, Zdvíhač pätky	
Navliekanie nitky cievku	12
Navliekanie dolnej nitky	13
Tabuľka ihly, nite a látky.....	14 - 15
Navliekanie hornej nitky.....	16 - 17
Zobranie dolnej nitky	18
Nastavenie horného napínača nitky	19
Výmena prítláčnej pätky, Nastavenie podávača látky	20
Voľba programov a indikátor, Dĺžka stehu / super (stretch) regulátor stehu.....	21
Voľba vzoru super (stretch), Páka spätného chodu, Regulátor prítlaku pätky	22
Nastavenie šírky stehu, Premena k šitiu voľným ramenom	23
Tabuľka nastavení stroja	24 - 27
Rovný steh.....	28 - 31
Začiatok šitia, Odstránenie látky, Šitie rohov, Šitie zipsu a okraja, Štopkanie	
Endlovací steh	31
Lemovanie, Saténový steh	
Skrytý steh.....	32
Troj krokový endlovací steh, Elastický steh	33
Steh bielizne.....	34
Ozdobný elastický steh.....	35
Stehy typu stretch.....	36 - 40
Trojitý rovný steh, Trojitý endlovací steh, Steh overlock, Šikmý lemovací krycí steh, Ozdobný steh osy, Fagotový steh, Elastický steh overlock, Ozdobný steh surf, Elastický steh, Steh kľukatý, Pružný steh overlock, Dvojitý steh overlock, Pružný štepovitý steh, Ozdobný steh	
Dekoratívne vyšívacie stehy.....	41
Typy k dekoratívnym stehom	
Vyhotovenie gombíkovej dierky.....	42 - 43
Automat gombíkovej dierky na jeden krok, Nastavenie vyrovnávania stehu, Vyhotovenie gombíkovej dierky v piatich krokoch, Previazané gombíkové dierky	
Doplňkové príslušenstvo	44 - 45
Pätka na rovný steh, Vyšívacia pätky, Pätky na saténa, Pätky na šitie skrytého zipsu, Lemovacia pätky, Valčeková pätky, Pätky na prišitie gombíka	
Doplňkové príslušenstvo	46
Dvojitá ihla Navliekanie nite do dvojitej ihle, Šitie rohov s dvojitou ihlou	
Ošetrovanie šijacieho stroja	47 - 48
Čistenie podávača látky a chapača, Výmena žiarovky	
Tabuľka na odstránenie chýb	49 - 50
Znovubalenie stroja	51

MACHINE IDENTIFICATION

1. Bobbin winder tension disc
2. Pressure regulator
3. Thread take-up
4. Thread tension control
5. Face cover
- * 6. Needle up/down switch
7. Thread cutter
8. Extension table
9. Feed dog control
10. Reverse stitch lever
- ** 11. Stitch width control
12. Bobbin winder shaft
13. Bobbin winder stop
14. Stitch indicator
15. Stitch length control
16. Stitch selector
17. Super pattern group selector (Model 979 only)
- * 18. Sewing speed control
19. Hand wheel
20. Power/light switch
21. Plug socket
22. Identification plate
- ** 23. Buttonhole stitch adjuster
24. Retractable spool pin
25. Horizontal spool pin
26. Buttonhole lever
27. Presser foot lifter
- ** 28. Automatic needle threader
- ** 29. Thread guide
30. Thread guide
31. Presser foot screw
32. Needle
33. Bobbin cover plate
34. Needle clamp screw
35. Foot release lever
36. Presser foot
37. Feed dogs
38. Needle plate
39. Bobbin cover release button
40. Foot control

* Electronic model 979, 977 only

** Except model 970

GÉPISMERTETÉS

1. Orsózó szálfeszítő
2. Talpnyomás szabályzó
3. Fonalhúzó kar
4. Szálfeszítő gomb
5. Homloklap
- * 6. Alsó/Felső holtpontkapcsoló
7. Szálvágó
8. Bővítő asztalka
9. Kelmetovábbító süllyesztőgomb
10. Visszaöltés kar
- ** 11. Öltésszélesség állító gomb
12. Orsózótengely
13. Orsózótengely fék
14. Programjelző lap
15. Öltésállító gomb
16. Programvató gomb
17. Extraminta választó (csak a 979-es modellnél)
- * 18. Varrás sebesség állító gomb
19. Kézikerék
20. Főkapcsoló/világításkapcsoló
21. Csatlakozó dugalj
22. Azonosító tábla
- ** 23. Gomblyuköltés szabályzó csavar
24. Kihúzható cérnatartó
25. Vízsintes cérnatartó
26. Egylépéses gomblyukazáshoz átkapcsoló kar
27. Talpemelő kar
- ** 28. Automatikus tűbefűző
- ** 29. Cérnavezető tűbefűzőn
30. Cérnavezető tűrögztítő fejen
31. Nyomótalp csavar
32. Tű
33. Orsó fedéllemez
34. Tűrögztítő csavar
35. Talpkiodló kar
36. Nyomótalp
37. Kelmetovábbító fog
38. Tülemez
39. Orsó fedéllemeznyitó gomb
40. Elektromos pedál vezetékkel

* Csak 979-es, 977-es elektronikus modellnél

** Kivétel a 970-es modell

PROSPEKT STROJA

1. Cievkový napínač nitky
2. Regulátor prítlačnej pätky
3. Vodítko nitky
4. Regulátor tesnosti nitky
5. Čelný krit
- * 6. Nastavenie dolného/horného mŕtveho bodu ihly
7. Strihač nitky
8. Rozširujúci stolík
9. Vypínač zubkov
10. Páka spätného chodu
- ** 11. Gombík šírky stehu
12. Oska navíjača cievky
13. Vypínač navíjača cievky
14. Plocha s označením programu
15. Gombík na nastavenie stehu
16. Gombík na nastavenie programu
17. Gombík na extra vzor (len v 979)
- * 18. Gombík na nastavenie rýchlosti šitia
19. Ručné kolo
20. Hlavný spínač / spínač osvetlenia
21. Zásuvka
22. Popisová tabuľa
- ** 23. Regulačný šrób hustoty gombíkovej dierky
24. Výsuvný držiak nite
25. Vodorovný držiak nite
26. Prepínacie ramienko na jednokrokové vyšítie gombíkovej dierky
27. Zdvíhač pätky
- ** 28. Automatický navliekač nite
- ** 29. Vodítko navliekača nite
30. Vodítko s držiakom ihly
31. Skrutka prítlačnej pätky
32. Ihla
33. Kryt cievky
34. Šrób držiaku ihly
35. Páčka na výmenu pätky
36. Prítlačná pätká
37. Zubky podávača
38. Stehová doska
39. Gombík na otvorenie krytu cievky
40. Elektrický pedál so šnúrou

* Len elektronický model 979, 977

** Okrem modelu 970

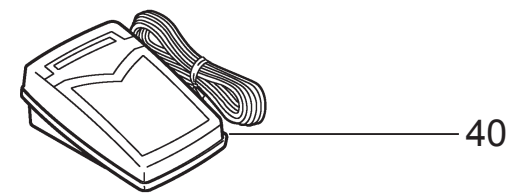
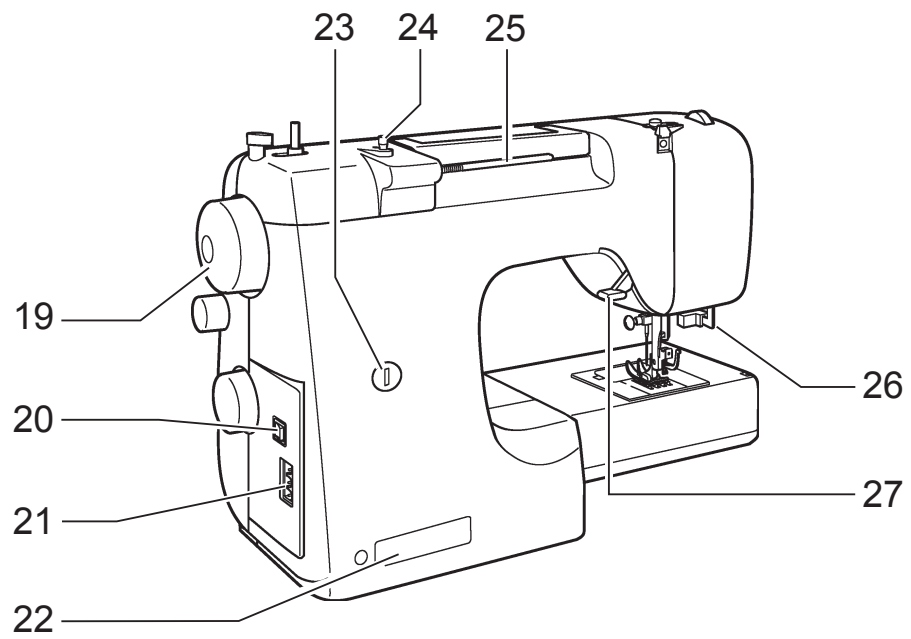
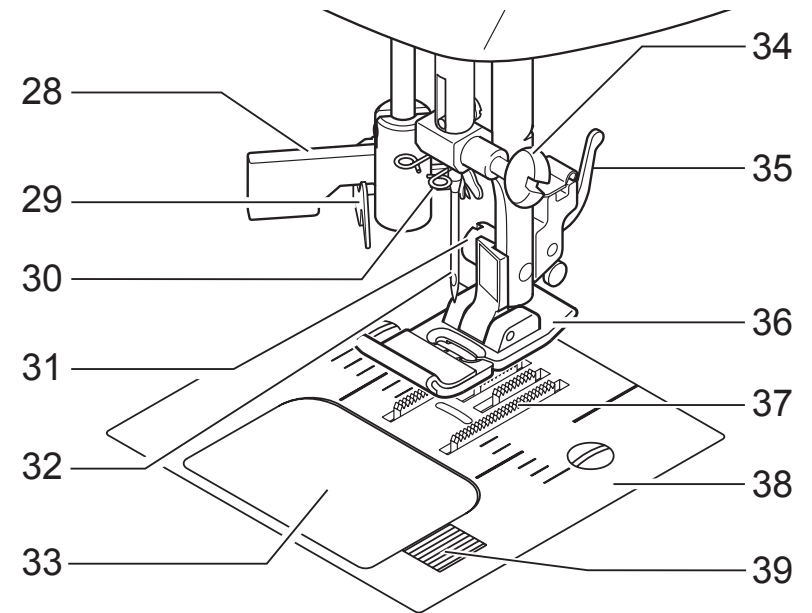
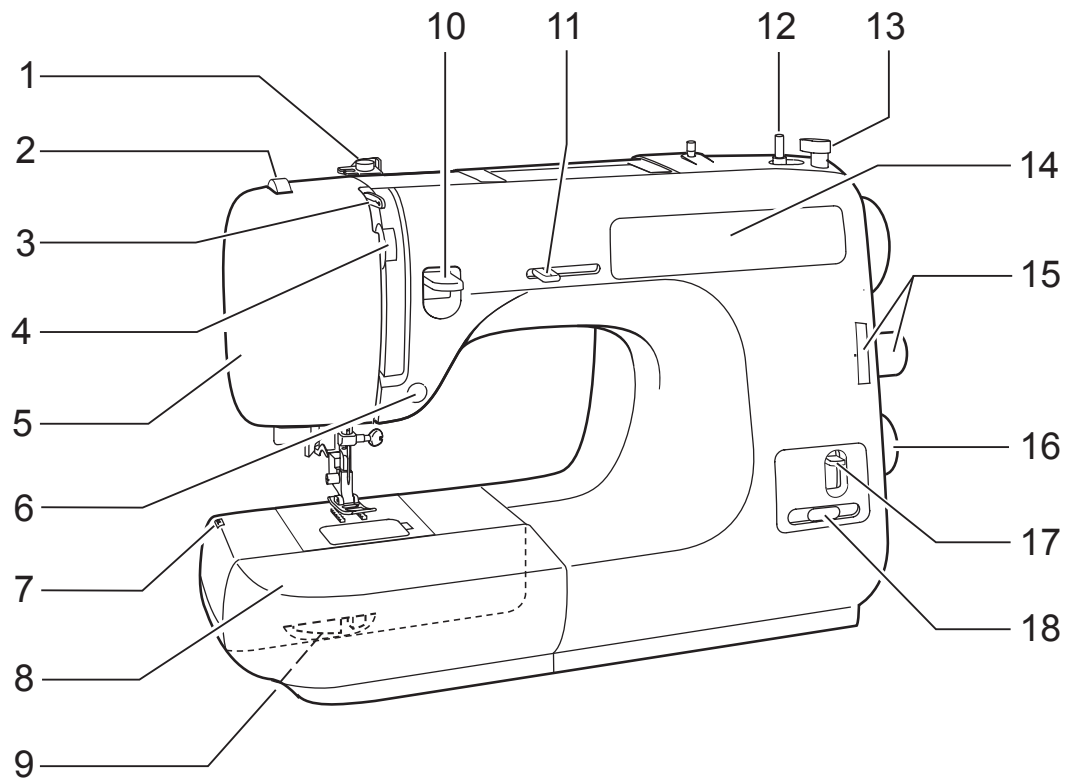

ACCESSORIES

1. Needles
2. Bobbins
3. Spool pin cap
4. Buttonhole opener/Brush
5. Screwdriver (large)
6. Screwdriver (small)
7. Oiler
8. Zipper foot
- 9-1. Buttonhole foot for automatic system
(Except model 970)
- 9-2. Buttonhole foot for 5-system
(For model 970)
10. Blind stitch foot (Except model 971)
11. Roller foot
12. Rolled hemmer (Except model 971)
13. Straight stitch foot (Except model 971)
14. Button sewing foot (Except model 971)
15. Overcasting foot
16. Satin stitch foot (Except model 971)
17. Invisible zipper foot

TARTOZÉKOK

1. Tűk
2. Orsók
3. Orsórögzít karika
4. Varratbontó, tisztító ecset
5. Csavarhúzó (nagy)
6. Csavarhúzó (kicsi)
7. Olajzó
8. Cipzártalp
- 9-1. Automata gomblyukázó keret
(kivéve a 970-es modellt)
- 9-2. Gomblyukázó keret 5 lépéses
(a 970-es modellhez)
10. Rejtett varrótalp
(kivéve a 971-es modellt)
11. Görgős talp
12. Szegőtalp (kivéve a 971-es modellt)
13. Egyenes öltés talp
(kivéve a 971-es modellt)
14. Gombfelvarró talp
(kivéve a 971-es modellt)
15. Hímző talp
16. Szaténvarró talp
(kivéve a 971-es modellt)
17. Rejtett cipzárvarró talp

PRÍSLUŠENSTVO

1. Ihly
2. Cievky
3. Krúžok na fixovanie cievky
4. Páratko/čistiaci štetec
5. Skrutkovač (veľký)
6. Skrutkovač (malý)
7. Olejnička
8. Päťka zipsu
- 9-1. Automat na vyšívavie gombíkovej
dierky (okrem modelu 970)
- 9-2. Päťkrokové vyšívavie
gombíkových dierok (pre model 970)

10. Skrytá päťka (okrem modelu 971)
11. Valčeková päťka
12. Lemovacia päťka (okrem modelu 971)
13. Päťka na rovný steh
(okrem modelu 971)
14. Päťka na gombík (okrem modelu 971)
15. Vyšívacia päťka
16. Saténová päťka (okrem modelu 971)
17. Päťka na skritý zips

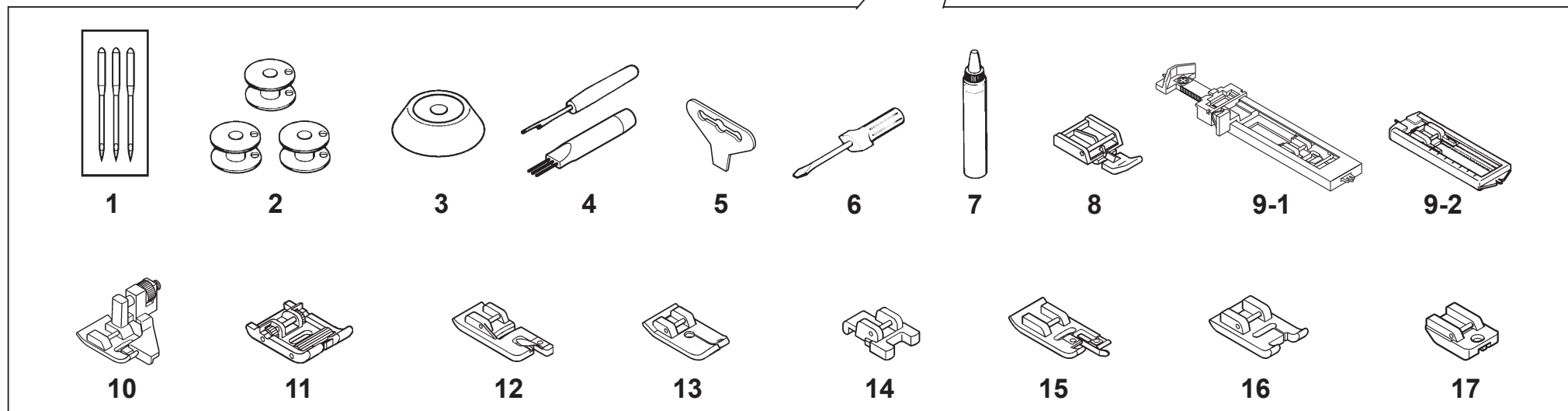
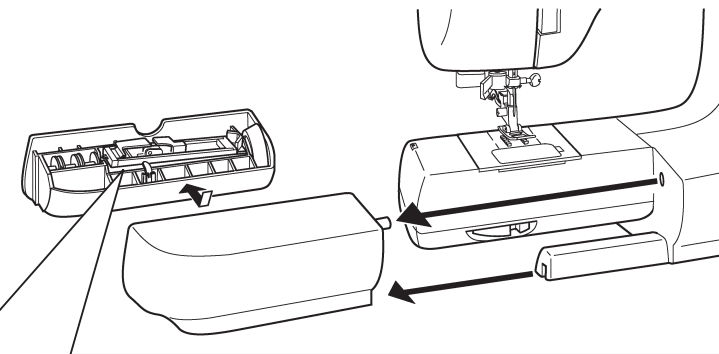

SETTING UP YOUR MACHINE

Be sure to wipe off any surplus oil from needle plate area before using your machine the first time.

FOOT CONTROL

Connect the plug of the foot control into the machine socket (1) and your wall outlet (2) as illustrated (A).

SAFETY FEATURE OF ELECTRONIC MODEL

If the machine is jammed, it will stop with three beep sounds. After the cause of jamming is removed, step on the foot control and it will run in normal condition.

POWER/LIGHT SWITCH

Your machine will not operate until the power/light switch is turned on. The same switch controls both the power and the light.

When servicing the machine, or changing needles or lamps, etc., machine must be disconnected from the mains supply.

GÉPBEÁLLÍTÁS

Óvatosan törölje le a tűlemez környékén esetlegesen található olajt, mielőtt a gépet első ízben üzembe helyezi.

ELEKTROMOS PEDÁL VEZETÉKKEL

A pedál csatlakozóját helyezze gépen található aljzatba (1) és fali konnektorba (2) az (A) jelű ábrán látható módon.

AZ ELEKTRONIKUS MODELL BIZTONSÁGI TULAJDONSÁGA

Ha a gép meghibásodik, megszorul, vagy elakad, három hangjelzés kíséretében le fog állni. Miután eltávolította a szorulást okozó dolgot, lépjen a pedálra és a gép, a megszokott módon fog tovább működni.

FŐKAPCSOLÓ/VILÁGÍTÁSKAPCSOLÓ

A varrógép nem fog addig működni, amíg a főkapcsolót/világításkapcsolót be nem kapcsolja. Ugyanaz a kapcsoló szolgál a gép és a világítás bekapcsolására.

Ha karbantartjuk a gépet, vagy izzót cserélünk, stb. a gép hálózati csatlakozóját ki kell húzni.

NASTAVENIE STROJA

Opatrne zotrite príležitostne sa nachádzajúci olej v okolí stehovej dosky, predtým, než po prvýkrát uvediete stroj do prevádzky.

ELEKTRICKÝ PEDÁL SO ŠNÚROU

Pripojte zástrčku pedálu do zásuvky, ktorá sa nachádza na zadnej časti stroja (1), a do konektora na stene (2) ako vidíte na nákrese (A).

BEZPEČNOSTNÉ VLASTNOSTI ELEKTRONICKÉHO MODELU

Ak sa šijací stroj pokazí, dá tri zvukové signály a zastaví sa. Ak sa podarilo odstrániť problém, ktorý zabránil šitiu, stúpte na pedál a stroj bude fungovať normálnym spôsobom.

HLAVNÝ SPÍNAČ/SPÍNAČ OSVETLENIA

Šijací stroj nefunguje, kým nezapnete hlavný spínač/spínač osvetlenia. Ten istý spínač slúži na zapnutie stroja a osvetlenia.

Pri údržbe stroja alebo pri výmene žiarovky, atď., musíte vytiahnuť sieťovú zástrčku stroja.

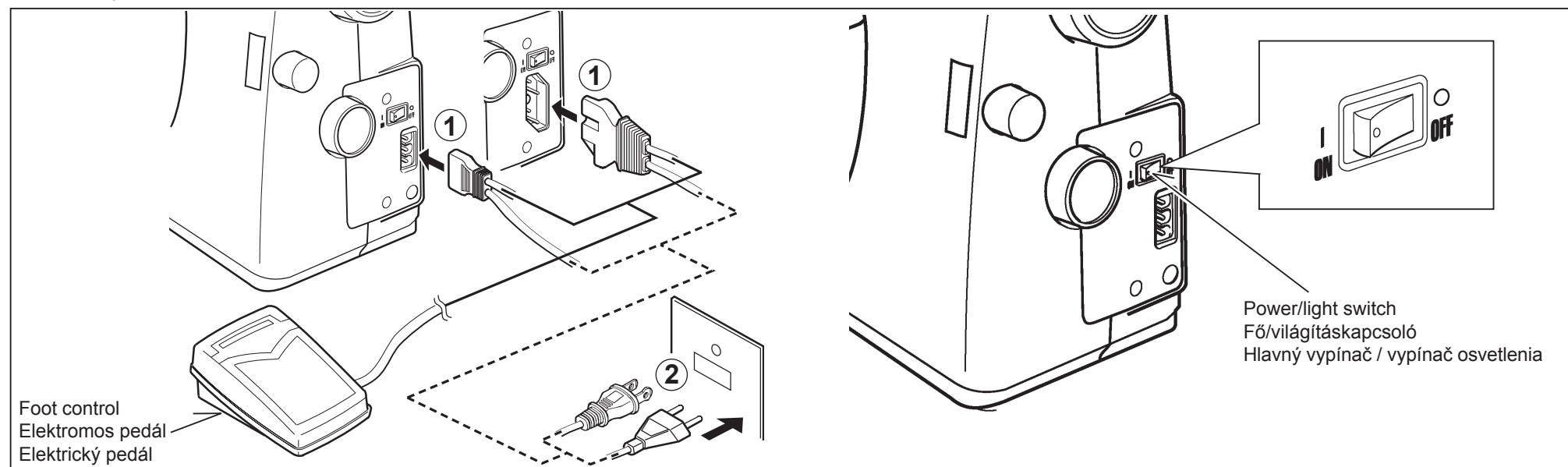

NEEDLE UP/DOWN SWITCH (Electronic model 979, 977 only)

Your machine is electronically controlled so that the needle will always rise to the 'up' position whenever you stop sewing.

If you wish to lower the needle, press the switch and a beep sound will be heard and the needle will move to the 'down' position. Push it again or activate the foot control and the needle will move back to the 'up' position.

SEWING SPEED CONTROL (Electronic model 979, 977 only)

The sewing speed is achieved by using the sewing speed control in conjunction with the foot control. The sewing speed control is moved horizontally to determine the zone of speed required.

SPOOL PINS

Place a spool of thread on the spool pin.

Secure it with the spool cap (A) leaving a gap between the spool cap and the reel of thread to allow the reel to rotate freely.

Pull up the spool pin (B). This is used for bobbin winding when the machine is already threaded.

PRESSER FOOT LIFTER

There are three positions for your presser foot.

1. Lower the presser foot to sew.
2. Raise the lifter to the middle position to insert or remove fabric.
3. Lift it to its highest position to change the presser foot or to remove thick fabric.

TŰ ALSÓ/FELSŐ HOLTPONT KAPCSOLÓ (Csak a 977, 979 elektronikus modelleknél)

Az Ön gépe elektronikus vezérléssel rendelkezik, így a tű mindig a felső pozícióba emelkedik fel, miután megállt a varrással.

Ha a tűt az alsó helyzetbe szeretné állítani, akkor nyomja meg az ábrán jelzett I-es kapcsolót, csipogó hangot fog hallani és a tű az alsó pozícióba fog mozdulni. A kapcsolót újra megnyomva, vagy a pedált megnyomva a tű a felső pozícióba fog kerülni.

ÖLTÉSSEBESSÉG SZABÁLYOZÁSA (Csak a 977, 979 elektronikus modelleknél)

Az öltés sebességét a második ábrán jelzett I-es sebességszabályzó gombbal, illetve a pedállal lehet szabályozni. Az öltési sebesség szabályzó gombot vízszintesen mozgatva állíthatjuk be a kívánt sebességtartományt.

ORSÓTARTÓK

Az orsót helyezze a cértartó tuskére.

Biztosítsa az (A) jelű orsórögzítő kupakkal az orsót, kis rést hagyva az orsó és a kupak között, hogy az orsó szabad mozgása biztosítva legyen.

Húzza fel a (B) jelű cértartó tuskét. Ez a túske, a cértartó az orsóra való feltekercselésére szolgál.

TALPEMELŐ KAR

A nyomótalpnak három állása lehetséges.

1. A nyomótalp alul van, ilyenkor varr a gép.
2. A talpemelő kart középső állásba emelve lehetséges a ruhaanyagot a tű alá betenni vagy kivenni.
3. A felső állásba emelve a kart tudjuk kicserélni a nyomótalpat, vagy a vastagabb anyagot eltávolíthatjuk.

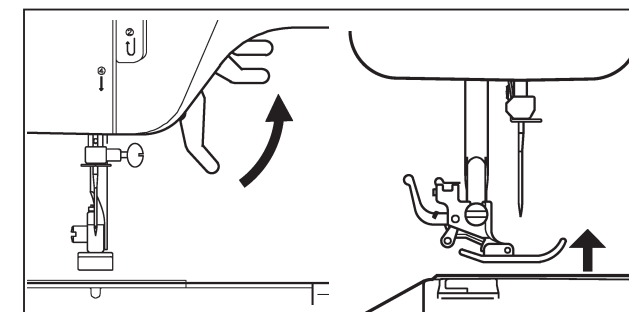
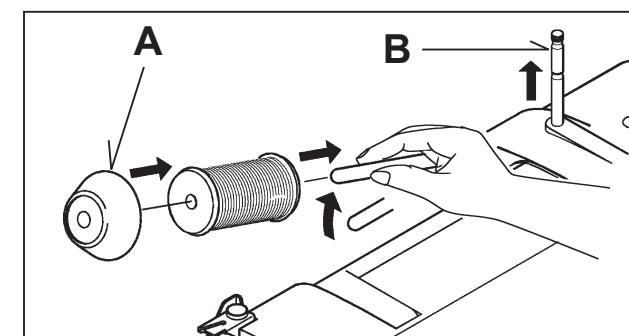
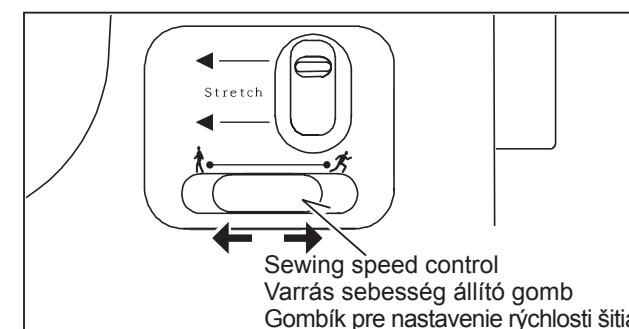
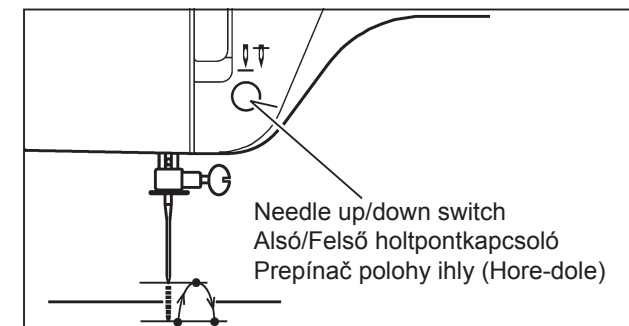

NASTAVENIE DOLNÉHO/HORNÉHO MŔTVEHO BODU IHLY (Len pri modeloch 979, 977)

Váš stroj funguje elektronickým riadením, preto sa ihla zdvihne automaticky do hornej pozície, ak ste skončili šitie.

Ak chcete prestaviť ihlu do dolnej pozície, stlačte spínač s označením I. na nákrese, budete počuť signál, a ihla sa pohne do dolnej pozície. Stlačením spínača znova, alebo stlačením pedála, ihla sa dostane do hornej pozície.

REGULÁTOR RÝCHLOSTI STEHU (Len pri modeloch 979, 977)

Nastavenie rýchlosti stehu prebieha dvojakým spôsobom: spínačom, s označením II. na nákrese, alebo s pedálom. Rozsah rýchlosti môžeme nastaviť vodorovným pohybom spínača pre nastavenie rýchlosti stehu.

DRŽIAK CIEVKY

Položte cievku na kolík nite.

Pripevnite hlávku na cievku, označeným spôsobom na nákrese (A), a vynechajte maličkú medzeru medzi cievkou a hlávkou, aby sa cievka mohla voľne pohybovať.

Zdvihnute kolík nite označený (B). Tento kolík slúži na navíjanie nitky na cievku.

ZDVÍHAČ PÄTKY

Zdvíhač pätky má tri pozície:

1. Zdvíhač pätky je dole, stroj šije.
2. Zdvíhaním zdvíhača pätky do strednej pozície, môžeme látku položiť pod ihlu a vybrať ju spod nej.
3. Zdvihnutím zdvíhača pätky do hornej pozície si môžeme vymeniť prítlačnú pätku a odstrániť látku.

WINDING BOBBIN

1. Pass thread from spool through thread guides as shown.
2. Pull end of thread through hole in bobbin as shown.
3. Push bobbin winder shaft to far left position, if it is not already there. Place bobbin onto shaft with end of thread coming from top of bobbin. Push bobbin winder shaft to the right until it clicks. Hold onto end of thread.
4. Start machine. The thread that is held will snap. Bobbin will cease turning when completely filled. Push shaft to left to remove bobbin.

A CÉRNA FELCSÉVÉLÉSE AZ ORSÓRA

1. A spulniról a cérnát, az ábrán látható módon fűzze át a szálvezetőn.
2. Az ábrán látható módon, fűzze a cérnát az orsó furatába.
3. Az orsózó tengelyt húzza a bal szélső állásba, ha az még nem lenne ott. Helyezze az orsót az orsózó tengelyre úgy, hogy a furaton kilógó cérna felül legyen. Nyomja az orsózó tengelyt ütközésig jobbra.
4. Fogja meg a cérna végét és indítsa el a gépet. Ha az orsó megtelt, akkor meg fog állni. Az orsózó tengelyt nyomja balra, hogy eltávolíthassa az orsót.

NAVLIÉKANIE NITKY NA CIEVKU

1. Ako vidíte na nákrese, pretiahnite niť cez vodítko nitky.
2. Ako vidíte na nákrese, navlečte niť na cievku.
3. Potiahnite osku navijača cievky do ľavej krajnej pozície, ak by ešte nebola tam. Položte cievku na osku navijača cievky, aby cez vrt vyčnievajúca niť bola hore. Tlačte osku navliekača nite k dorazu, a chyťte koniec nite.
4. Uvedte stroj do pohybu. Keď je cievka navinutá, stroj sa zastaví. Tlačte osku navliekača nite do ľava, aby ste mohli odstrániť cievku.

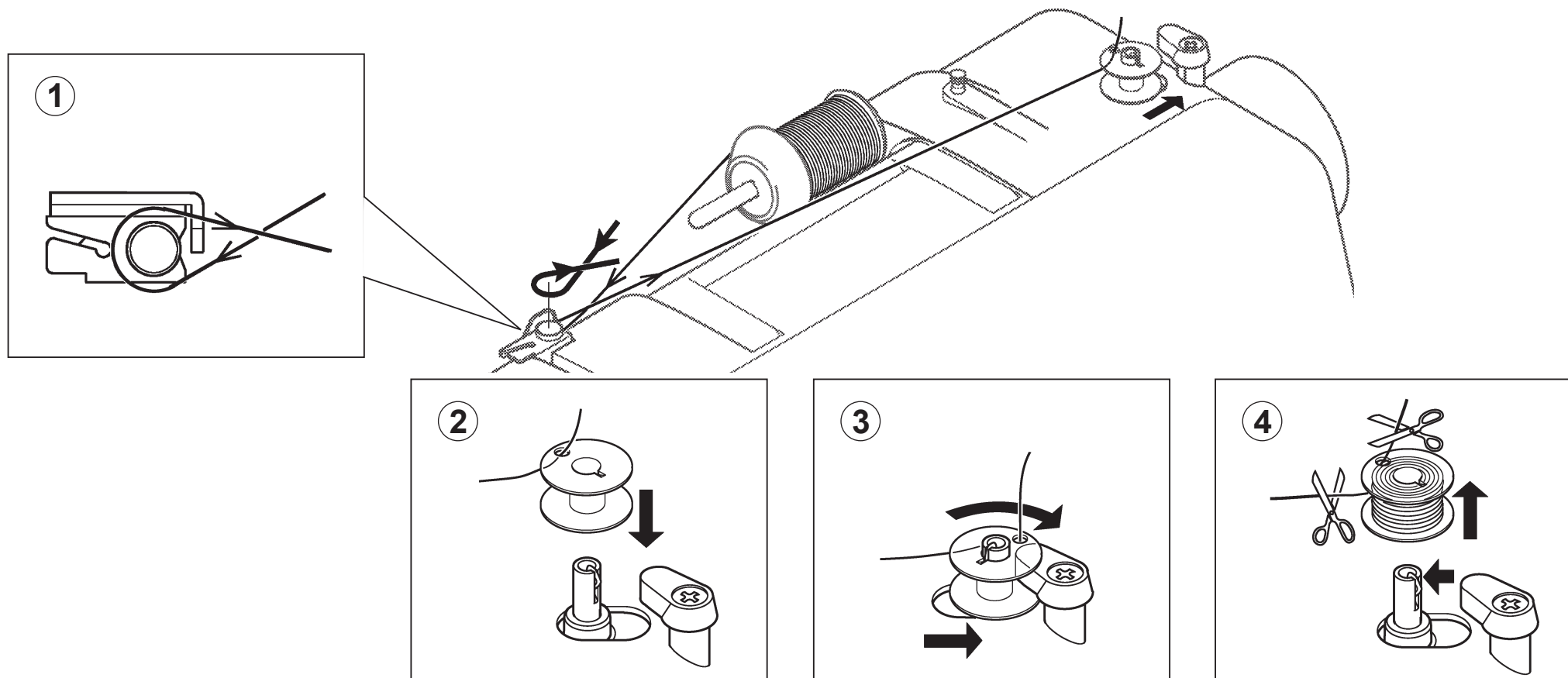

THREADING THE BOBBIN THREAD

1. Raise the needle to its highest position by rotating the hand wheel toward you.
2. Remove the bobbin cover plate by pushing the release button to the right while pushing the left corner of plate.
3. Insert the bobbin, making sure the bobbin rotates counter-clockwise.
4. Pull thread through the slot (A) and then to the left.
5. With a finger held gently on top of the bobbin, pull thread through the slot (B) until you hear a clicking sound, and then leave about 15 cm of thread.
6. Replace the bobbin cover plate onto the needle plate.

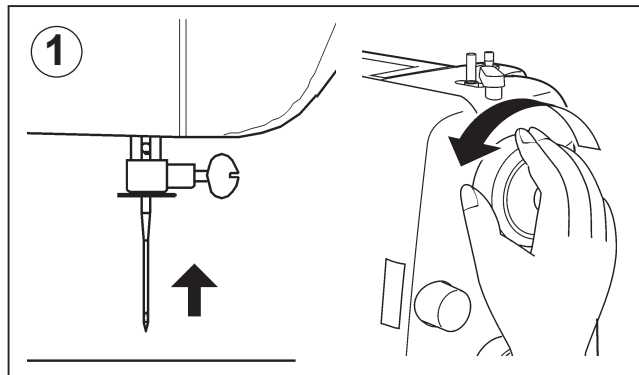

AZ ALSÓSZÁL BEFŰZÉSE

1. Emelje fel a tűt felső állásba úgy, hogy maga felé forgatja a kézi kereket.
2. Távolítsa el az orsótakaró lemezt a rögzítógomb jobb oldalra való elmozdításával (az ábrán jelzett módon), mielőtt nyomja lefelé az orsótartó lemez bal oldalát.
3. Az orsót behelyezve győződjön meg róla, hogy az orsó az óramutató járásával ellentétes irányba forogjon.
4. Húzza át a szálát az (A) jel nyíláson keresztül balra.
5. Egyik ujját óvatosan az orsóra helyezve húzza át a cérnát a (B) nyíláson, amíg egy kattánós hangot hall, majd hagyjon kb. 15 cm szálát szabadon.
6. Helyezze vissza az orsótakaró lemezt a túlemezre.

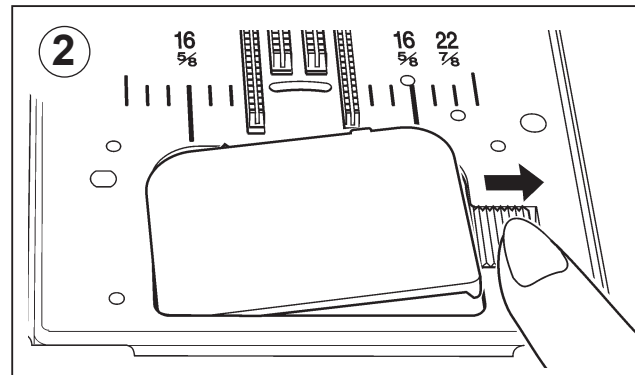

NAVLEKANIE DOLNEJ NITKY

1. Zdvihnite ihlu do hornej pozície otočením ručného kola smerom k sebe.
2. Odstráňte kryt cievky tak, že pohybujete uštalovací spínač do prava, spôsobom, ako vidíte na nákrese, a zatiaľ stlačte ľavú stranu platňu držiaku cievky.
3. Umiestnením cievky, presvedčte sa o tom, že cievka sa otáča proti chodu hodiniek.
4. Pretiahnite nitku cez otvor (A) do ľava.
5. Opatrne položte prst na cievku a pretiahnite niť cez otvor, kým nepočujete klapnúcí zvuk, a nechajte voľne cca. 15 cm nitku.
6. Položte späť platňu držiaku cievky na stehovú dosku.

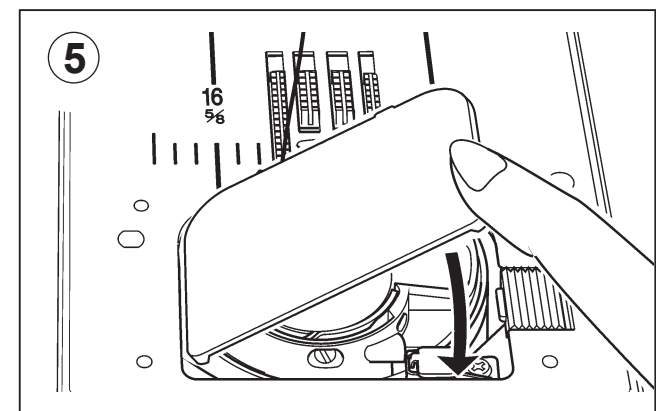
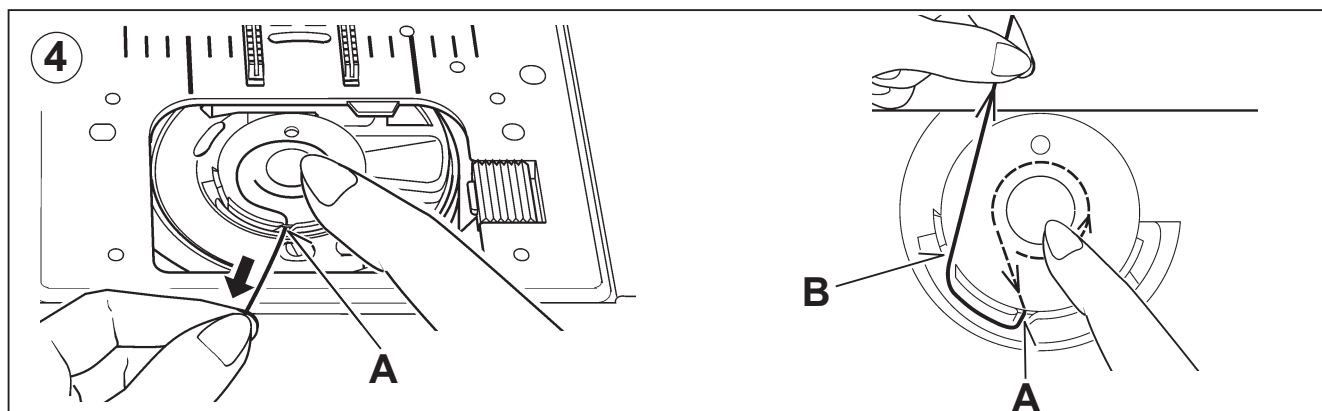
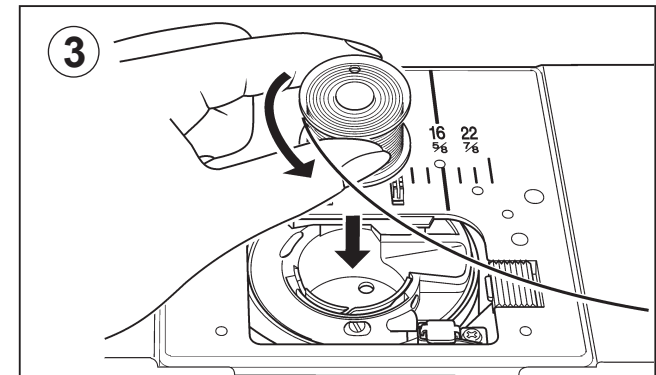

NEEDLE, THREAD AND FABRIC CHART

Use the standard needles. The size of your needle should match the size of the thread and both should match the fabric.

For normal sewing, the same size and type of thread should be used in the bobbin as on the upper part of the machine.

Never use a bent or blunt needle.

For successful sewing of stretch fabrics use stretch stitch needles.

Thread Size	Needle Size	Fabric
Cotton 60 - 100 Synthetic Machine embroidery	Stretch stitch needle	All stretch fabrics.
Cotton Synthetic Silk A Machine embroidery	70 or 80	Sheer cottons, silk synthetics, fine laces, batiste, dimity.
Cotton 60 - 80 Mercerized 50 - 60 Synthetic	80 or 90	Medium weight cottons, medium weight synthetics, poplin, seersucker, gingham, velvet, light weight woollens, linen.
Cotton 30 - 60 Mercerized heavy duty	100	Heavy weight cottons, medium to heavy weight woollens, denim.

TŰ, CÉRNA ÉS ANYAG TÁBLÁZAT

Szabványos tűket használjon. A tű méreténél figyelembe kell venni mind a cérna, mind az anyag vastagságát.

Normál varráshoz ugyanolyan vastag és fajta cérnát használjon az alsó, mint a felső száznál.

Soha ne használjon görbe, tompa tűt.

A nyúlós (stretch) anyaghoz a varrás sikere érdekében használjon stretch varrótűt.

Cérna méret	Tű méret	Anyag
Pamut 60 - 100 Műszálas Gépi hímzés	Stretch öltés tű	Minden stretch anyag
Gyapjú Műszálas Selyem Gépi hímzés	70 vagy 80	Tiszta pamut, selyem Műszálas, Finom csipke, Batiszt
Pamut 60 - 80 Fényezett 50 - 60 Műszálas	80 vagy 90	Középvastag és vászon
Fényezett erős	100	Vastag pamut és vászon

Changing the needle

1. Raise the needle bar to its highest position by turning the hand wheel toward you.
2. Loosen the needle clamp screw by turning it toward you.
3. Remove the needle by pulling it downward.
4. Insert the new needle into the needle clamp with the flat side away from you.
5. Push the needle up as far as it can go.
6. Tighten the needle clamp screw firmly with the screw driver.

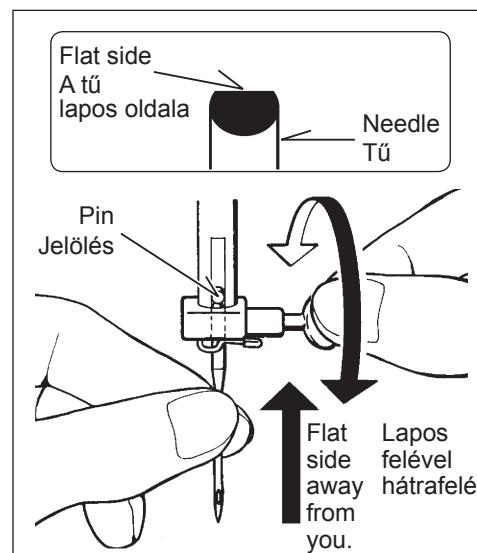

Tűcsere

1. A tűrudat, emelje a felső állásba a kézikerek elfordításával.
2. Lazítsa meg a tűrögző csavart.
3. Lefelé húzva távolítsa el a tűt.
4. Helyezzen új tűt a tűrúdba a laposra köszörült felével hátrafelé.
5. Tolja fel ütközésig a tűt.
6. Csavarhúzóval kíméletesen húzza meg a tűrögző csavart.

TABUĽKA IHIEL, NITÍ A LÁTKOK

Používajte normované ihly. Pri zvolení ihliel, treba brať do ohľadu hrúbku nite a látky.

Pri normálnom šití používajte takú istú hrubú niť a ten istý typ nite pri dolnej nitke, ako pri hornej.

Nikdy nepoužívajte krivú alebo tupú ihlu.

K šitiu stretch látok používajte v záujme úspechu strech ihlu

Veľkosť nite	Veľkosť ihly	Látka
Bavlna 60 – 100, Ihla stehu stretch	Všetky strech látky	Na všetky strech látky
Bavlna, Syntetická látka, Hodváb, Vyšívanie strojom	70 alebo 80	Čistá bavlna, hodváb, Syntetická látka, Jemná čipka, batist
Bavlna 60 – 80 leštený 50 – 60 Syntetická látka	80 alebo 90	Stredne hrubá bavlna a plátno, stredne hrubá syntetická, hodváb, krep, farebná bavlna, zamat, tenká vlna, bielizeň.
Bavlna 30 – 60 Leštená silná	100	Hrubá bavlna a plátno, stredne a silne hrubá vlna, džínsovina

Výmena ihly

1. Ihlovú tyč dajte do hornej polohy pootočením ručného kola.
2. Uvoľnite šrob držiaku ihly.
3. Ťahaním dolu vtiahnite ihlu.
4. Vložte novú ihlu, plochou stranou dozadu.
5. Ihlu zasunte až na doraz.
6. Skrutkovačom utiahnite skrutku držiaku ihly.

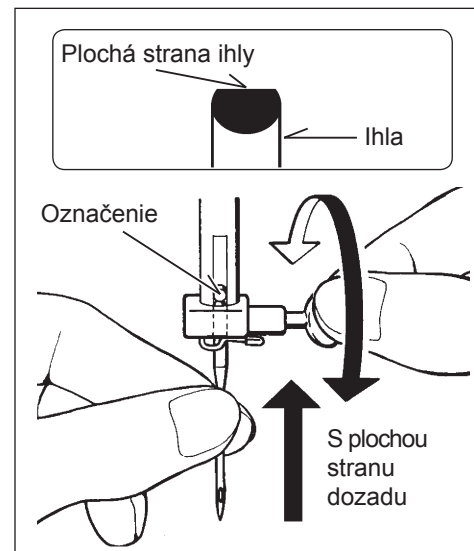

THREADING THE TOP THREAD

1. Raise the presser foot lever.
2. Raise the needle to its highest position by rotating the hand wheel towards you.
3. Thread the machine in the following order as illustrated.

A FELSŐ SZÁL BEFŰZÉSE

1. Emelje fel a talpemel kart.
2. Emelje felső állásba a tűt a kézikerék elfordításával.
3. Az illusztráció alapján fűzze be a cérnát.

NAVLIKANIE HORNEJ NITKY

1. Zdvihnite páčku na zdvihnutie pätky.
2. Zdvihnite ihlu do hornej pozície otočením ručného kola.
3. Navlečte niť podľa nákresu.

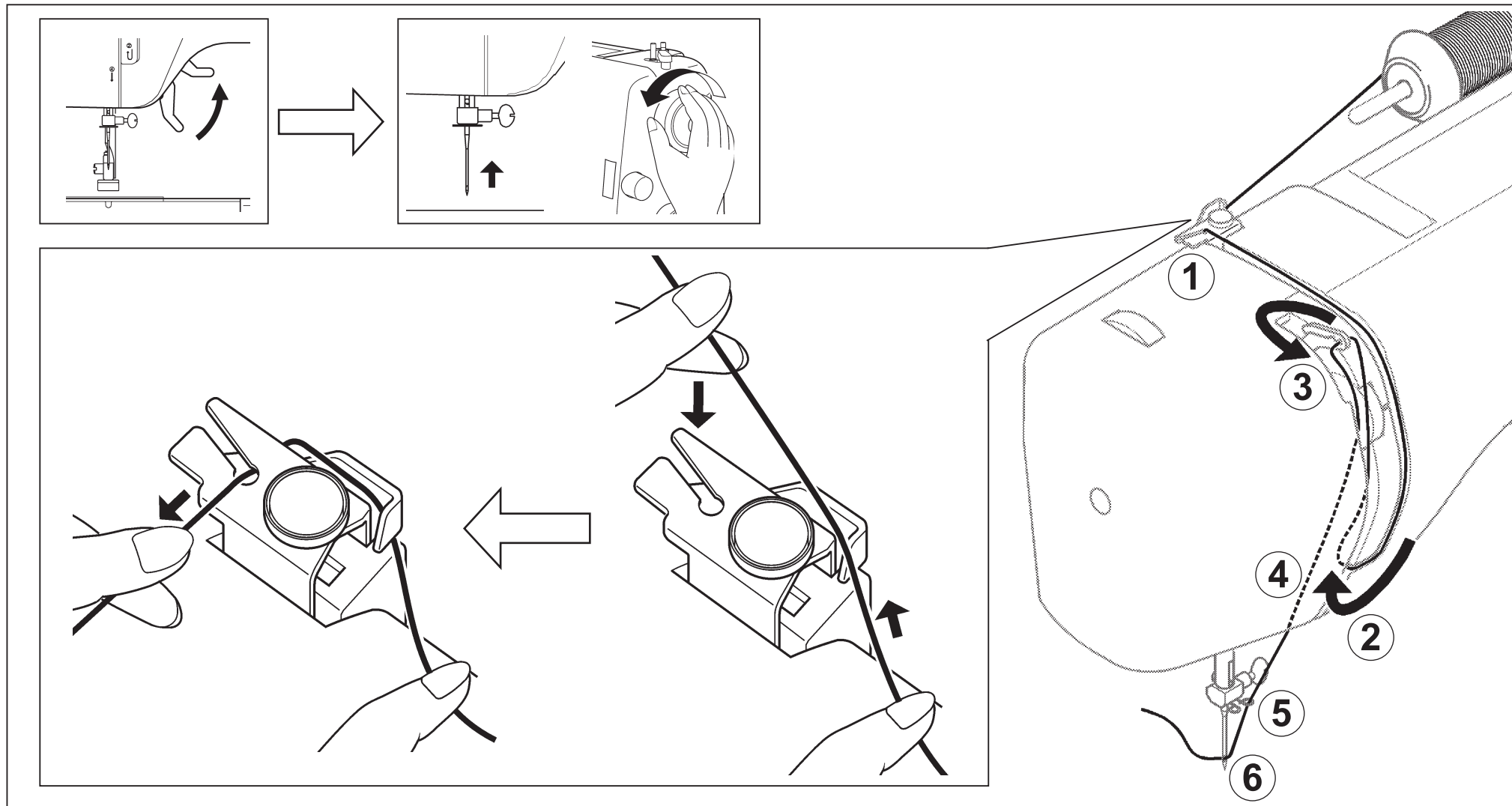

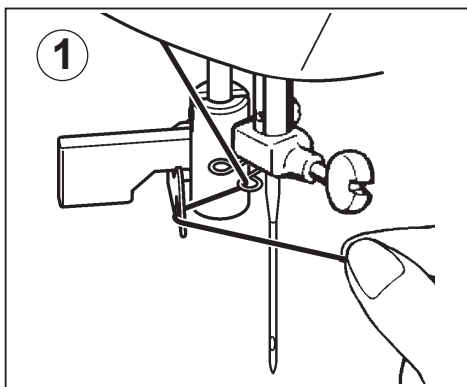

USING AUTOMATIC NEEDLE THREADER (Except model 970)

Raise the needle to its highest position by rotating the hand wheel toward you.

1. Hook thread to thread guide as illustrated.
2. Pull down lever, holding the end of thread.
3. Turn the lever as far as it will go.
4. Guide thread into hooked end and pull it upward.
5. Return the lever and needle will be threaded automatically.
6. Release the lever and pull thread away from you.

NOTE:

For smooth threading it is recommended to set the machine at straight stitching (center position) when using needle threader.

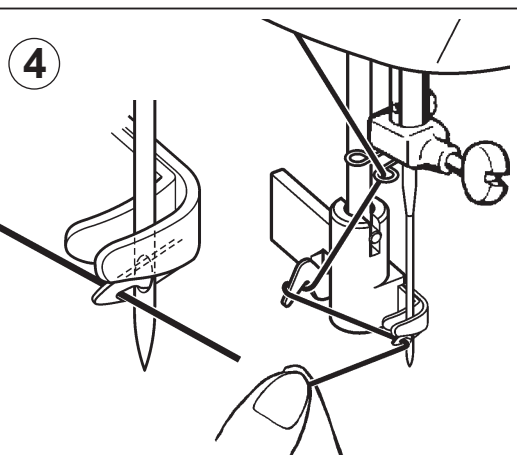
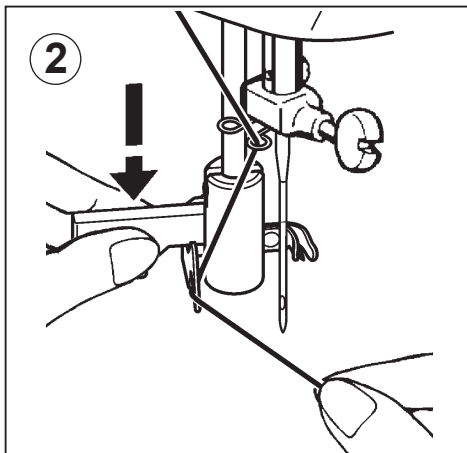

AUTOMATA TÚBEFŰZŐ HASZNÁLATA (a 970 modellt kivéve)

Emelje a tűt felső állásba a kézikerek elforgatásával.

1. Az ábrán látható módon, fűzze be a cémnát a szálvezetőbe.
2. A cérna végének megfogása közben nyomja le a kart.
3. Fordítsa el ütközésig a kart.
4. Igazítsa a szálát a hurokba.
5. Állítsa vissza a kart és a tű automatikusan be lesz fűzve.
6. Emelje föl a kart és húzza meg hátrafelé befűzött cémnát.

MEGJEGYZÉS:

Ha tűbefűzőt használunk, akkor a zavartalan befűzés érdekében ajánlott a gépet egyenes öltésre állítani (középső helyzetben).

POUŽITIE AUTOMATIČKÉHO NAVLEKAČA IHLY (Okrem modelu 970)

Zdvihnite ihlu do hornej pozície točením ručného kola.

1. Navlečte niť do vodítka nitky, ako vidíte na nákrese.
2. Chyťte koniec nite a stlačte dole páčku.
3. Otočte páčku k dorazu.
4. Umiestnite nitku do slučky.
5. Nastavte späť páčku a bude automaticky navlečená.
6. Zdvihnite páčku a stiahnite dozadu nitku.

POZNÁMKA:

V záujme rovnomerného navliekania je odporučené nastaviť stroj na rovný steh (stredná pozícia) pri použití navliekača ihly.

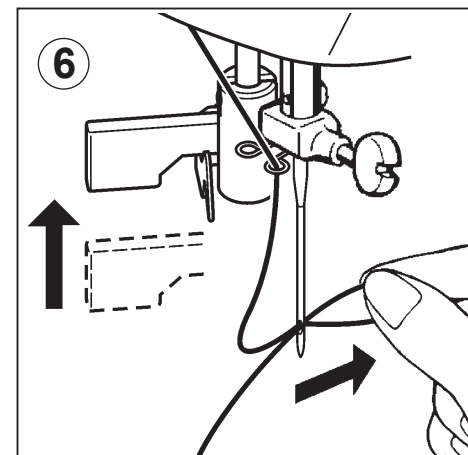
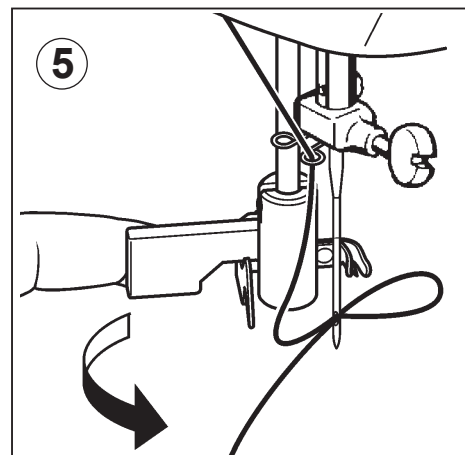
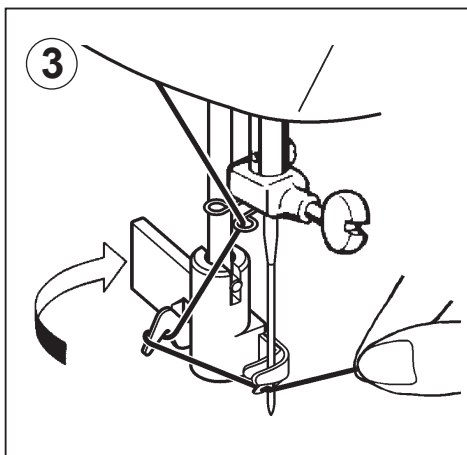

PICKING UP BOBBIN THREAD

1. Raise the presser foot lever.
2. Holding needle thread loosely with your left hand, turn hand wheel towards you one revolution with your right hand until the needle comes to its highest position.
3. Lightly pull up the top thread, and pick up bobbin thread, which will appear through the needle plate slot.
4. Pull both top and bobbin threads together towards back of machine under the presser foot, leaving about 15 cm clear.

AZ ALSÓSZÁL FELSZEDÉSE

1. Emelje fel a talpemelő kart.
2. Bal kézzel fogja meg a tűben lévő szál végét, jobb kézzel forgassa egy fordulattal maga felé a kézikereket, amíg a tű felső állásba kerül.
3. Könnyedén emelje a felső szálat és ezzel az alsószálat szedje fel, ami a tűlemez nyílásán keresztül fog megjelenni.
4. Húzza együtt mindkét szálat (a felső és az alsószálat), kissé a gép hátsó része felé a leszorító talp alatt, kb. 15 cm szálat hagyva szabadon.

ZOBRANIE DOLNEJ NITKY

1. Zdvihnite zdvíhač pätky.
2. Chyťte ľavou rukou koniec nite, ktorá je v ihle, pravou rukou otočte jedným točením ručné kolo k sebe, kým sa ihla dostane do hornej pozície.
3. Ľahko zdvihnite hornú nitku a týmto zoberte dolnú nitku, ktorá sa zjaví cez otvor stehovej dosky.
4. Ťahajte spolu obidve nitky trošku k zadnej strane stroja pod prítlačnú pätku, tak, aby cca 15 cm nitky zostalo voľnej.

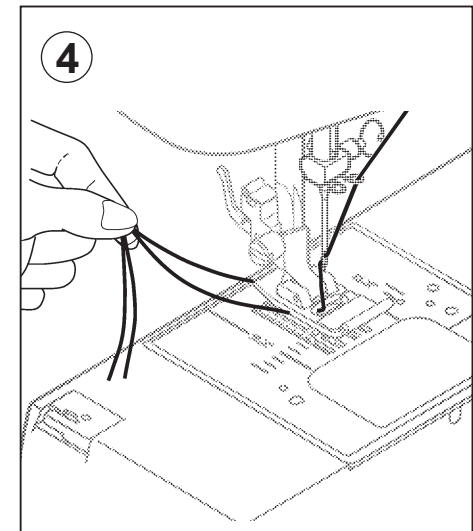
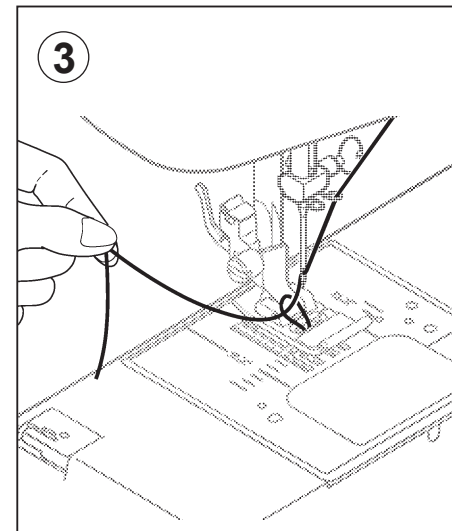
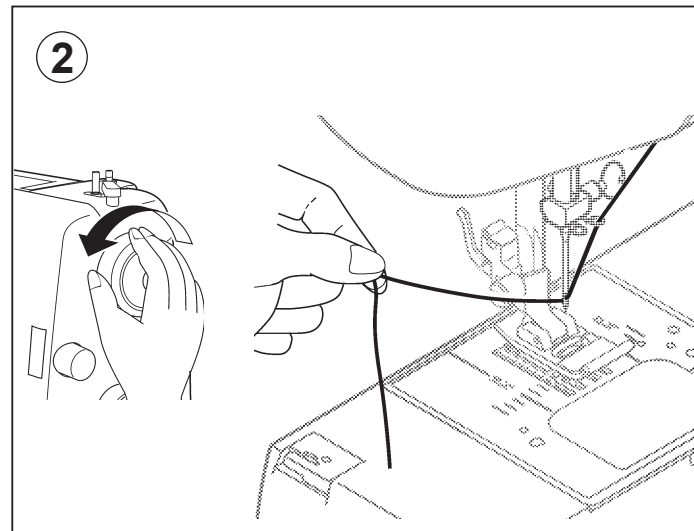
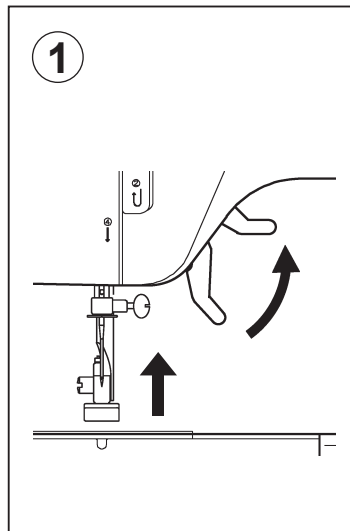

ADJUSTING TOP THREAD TENSION

STRAIGHT STITCHING

The good looking appearance of your stitching is largely determined by the balanced tension of both top and bobbin threads. The tension is well balanced when these two threads 'lock' in the middle of layers of fabric you are sewing.

Set the tension control at "AUTO" position or 3 for ordinary sewing.

If, when you start to sew, you find that the stitching is irregular, you will need to adjust the tension control.

Make any adjustments with presser foot 'down'.

ZIGZAG STITCHING

The top thread may appear on the bottom depending on the thread, fabric, type of stitch and sewing speed, but the bobbin thread must never appear on the top of the fabric.

BOBBIN TENSION

The bobbin tension has been correctly set at the factory, so you do not need to adjust it.

A FELSŐ SZÁLFESZÍTŐ BEÁLLÍTÁSA

EGYENES ÖLTÉS

A szép, esztétikus öltésképet jelentősen befolyásolja a szálak feszességének egyenlő beállítása. A szálfeszítő akkor van jól beállítva, amikor mindkét szál a varrandó anyag közepében képez hurkot.

Állítsa a szálfeszítőt "AUTO" állásba, vagy "3" -as állásba normál varrásnál.

Ha a varrás kezdetén az öltést szabálytalannak tartja, akkor a szálfeszességen szükséges állítani.

A szálfeszítő bármilyen állítását a nyomótalp alsó pozíciójában végezze!

CIKK-CAKKÖLTÉS

A felső szál az anyag alján is megjelenhet, a cérna, anyag, öltés típus és a varrási sebesség függvényében, de az alsószálnak soha nem szabad felül megjelennie.

SZÁLFESZESSÉG

Az alsószál megfelelő feszességét gyárilag állítják be, ettől csak szélsőséges esetben térjen el.

NASTAVENIE HORNÉHO NAPÍNAČA NITKY

ROVNÝ STEH

Pekný výzor stehu silne ovplyvňuje rovnomerné nastavenie napnutia nitiek. Napínač je dobre nastavený, ak obidve nitky tvoria slučku v strede látky.

Nastavte napínač nitky do AUTO pozície, alebo do stavu „3“ pri normálnom šití.

Ak pokladáte steh na začiatku šitia za nerovnomerý, treba prestaviť napnutosť nitky.

ENDLOVACÍ STEH

Horná nitka sa môže objaviť aj na spodku látky, v závislosti nite, látky a typu stehu, a rýchlosti šitia, ale dolná nitka sa nikdy nemôže objaviť na lícnej strane látky.

ŠPONOVAČ

Endlovací steh je správne nastavený továrenským nastavením, takže Vy to nemáte nastavovať.

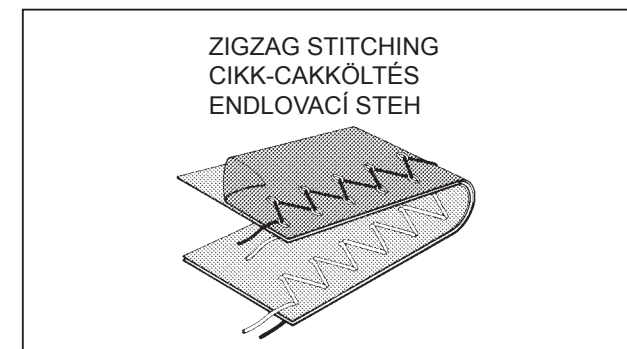
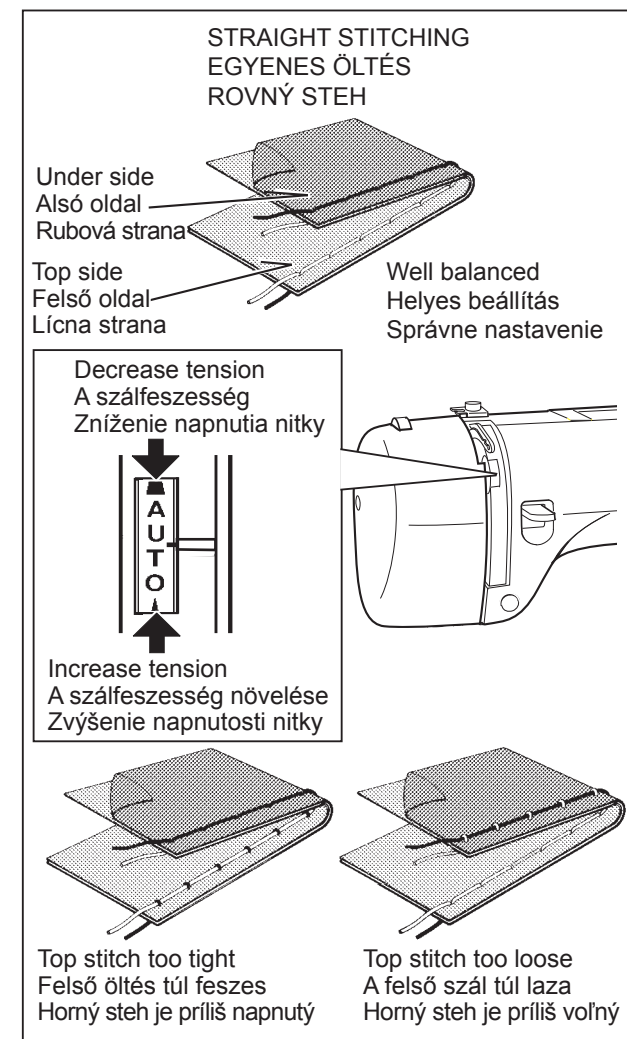

CHANGING PRESSER FEET

Be sure needle is in the up position.
Raise presser foot lever.

1. Raise foot release lever to remove the foot. (Fig.1)
2. Place the desired foot on the needle plate aligning needle holes. (Fig.1)
3. Lower the presser foot lever so that the foot holder snaps on the foot. (Fig. 2)

NYOMÓTALP CSERÉJE

Győződjön meg róla, hogy a tű felső pozícióban van. Emelje fel a talpemelő kart.

1. Emelje fel a talpkioldó kart a talp eltávolítása érdekében. (1. Ábra)
2. Helyezze a megfelelő talpat a tűlemezre a tű lukjához igazítva. (1. Ábra)
3. Így a nyomótalp emelőkarját leengedve, a talp a szárba bepattan. (2. Ábra)

VÝMENA PRÍTLAČNEJ PÄTKY

Presvedčte sa, že ihla je v hornej pozícii. Zdvihnite prítlačnú pätku.

1. Zdvihnite páčku na výmenu pätky, aby ste mohli odstrániť pätku. (1. nákres)
2. Položte vybranú pätku na stehovú dosku, upravte ju k dierke ihly. (1. nákres)
3. Takto pustiac dole páku prítlačnej pätky, držiak pätky sa dostane do rúčky. (2. nákres)

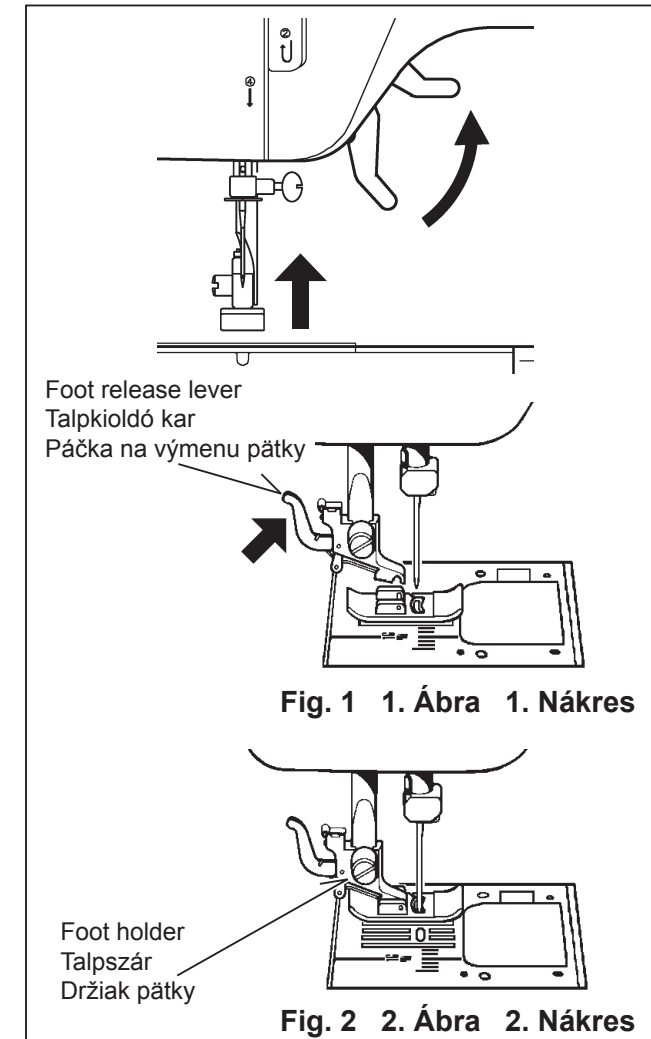

FEED DOG CONTROL

The feed dogs control the movement of the fabric that is being sewn. They should be raised for all general sewing purposes and lowered for darning, freehand embroidery and monogramming. When feed dogs are lowered, you, not the feed dogs, are moving the fabric.

A KELMETOVÁBBÍTÓ BEÁLLÍTÁSA

A kelmetovábbító (fog) szabályozza varrás közben az anyag mozgását. Ennek ki kell emelkednie minden varrási feladatnál, de alul kell maradnia stoppolásnál, kézímunkánál, monogramvarrásnál, és olyan esetekben, amikor nincs szükség kelmetovábbításra.

NASTAVENIE PODÁVAČA LÁTKY

Zúbky podávača látky regulujú pohyb látky počas šitia. Pri každom šití musia byť hore, ale musia zostať dole pri štopkaní, pri výšivke, pri šití monogramu, a v tých prípadoch, keď podávanie je nepotrebné.

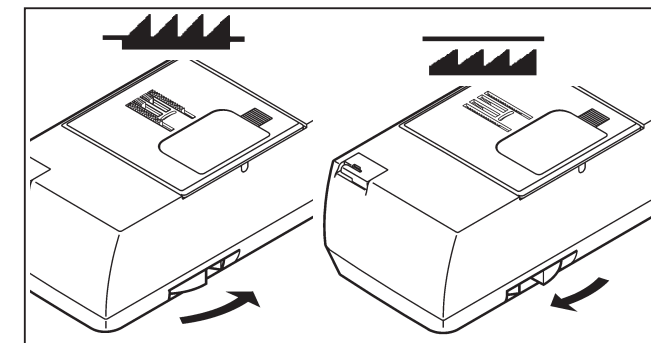

STITCH SELECTOR AND INDICATOR

1. To select a stitch, be sure needle is out of fabric at its highest position.
2. Turn the selector until the required stitch is indicated by the red symbol on the indicator panel.

PROGRAMKAPCSO LÓ ÉS KIJELZŐ

1. A program kiválasztásához győződjünk meg arról, hogy a tű nincs az anyagban, hanem felső állásban van.
2. Ezután addig forgassuk a programkapcsoló gombot, amíg a programjelzőn a kívánt program jeléhez ér a vörös jel.

VOĽBA PROGRAMOV A INDIKÁTOR

1. K voľbe programu presvedčme sa o tom, že ihla nie je v látke, a je v hornej pozícii.
2. Potom otočme knoflík voľby stehu, kým červený znak sa dostane k označeniu vybraného programu.

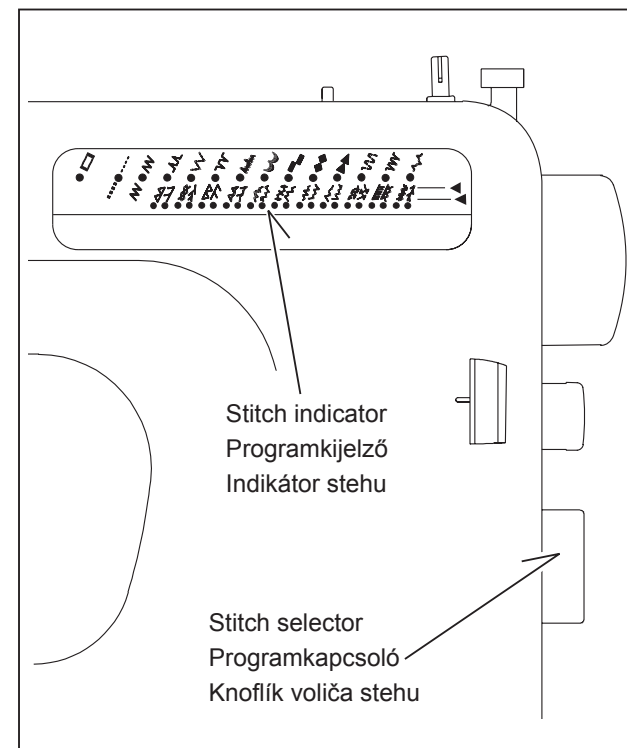

STITCH LENGTH/ SUPER (STRETCH) STITCH CONTROL

Stitch length can be selected easily according to thickness and type of fabric.

Super (stretch) stitch patterns can be selected by turning the same dial to ◀ mark where fine adjustment can be made.

ÖLTÉSHOSSZ SZUPER (STRETCH) ÖLTÉSVÁLTÓ

Az öltéshosszt az anyag vastagságától és fajtájától függően kell megválasztani.

A szuper (stretch) mintát ugyanazzal az állítógombbal választhatjuk ki, amivel a finomszabályzást tudjuk állítani, a ◀ állásnál látható mintára való forgatással.

DÍŽKA STEHU / SUPER (STRETCH) REGULÁTOR STEHU

Voľba dĺžky stehu závisí od hrúbky a typu látky.

Vzor super stretch si môžeme zvoliť tým istým knoflíkom, ktorým sa nastavuje jemná regulácia, otáčaním na znak ◀.

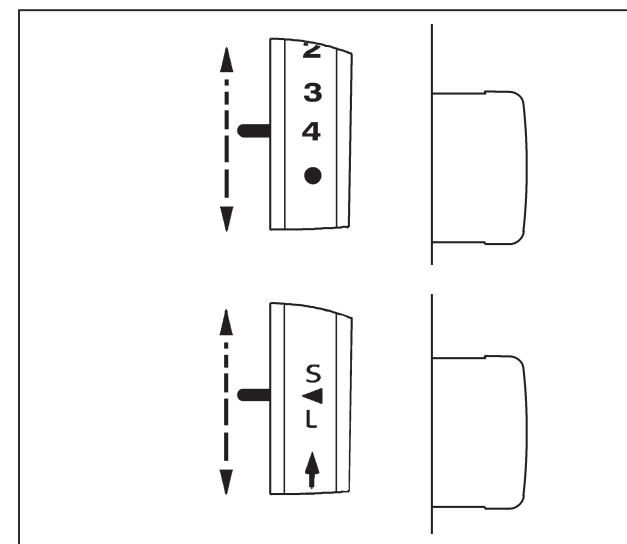

SUPER (STRETCH) PATTERN GROUP SELECTOR (Model 979 only)

To select orange patterns, push down the selector. Push it up for green patterns.

REVERSE STITCH LEVER

It is recommended to begin, or end seams with several stitches in reverse for reinforcement. As long as you are pressing down this lever while sewing, the machine will continue to feed the fabric backwards.

ELECTRONIC MODEL

When depressing the lever, a beep sound will be heard and the machine will sew slowly in reverse. When it is released, a beep sound will be heard again.

PRESSURE REGULATOR

This control regulates the pressure of the presser foot on to the feed-dogs. Insufficient pressure may cause poor feeding of the fabric, skipped stitches, or difficulty in guiding the fabric. Too much pressure may result in feed-dogs or presser foot marks appearing on the fabric.

For most fabrics set the control at 3. For thicker ones increase it to 4 and for finer ones decrease to a lower number.

SZUPER (STRETCH) MINTA VÁLASZTÁSA (csak a 979 modell)

A narancssárga minták kiválasztásához nyomjuk le a választókapcsolót. A zöld minták kiválasztásához nyomjuk fel a választókapcsolót.

VISSZAFELEVARRÁS KAR

A varrat elején és végén javasolt néhány öltést vissza irányba is öltetni, azért hogy a varrást megerősítsük, és az ne bomolhasson fel. Ameddig varrás közben lenyomva tartja a kart, a gép az anyagot hátrafelé fogja mozgatni.

ELEKTRONIKUS MODELL

Csipogó hang kíséretében a gép néhány öltést lassan visszafelé fog varrni. Amikor a kart elengedi, újra egy csipogó hangot fog hallani.

TALPNYOMÁS ÁLLÍTÓ

Ez az állítókerék a nyomótalpnak a kelmetovábbbítóra gyakorolt nyomását szabályozza. Szükségesnél gyengébb nyomás kiválthatja a kelmetovábbbítás akadozását, lelassulását, öltéskihagyást, egyéb anyagtovábbbítási problémákat okozhat. A túl nagy nyomás hatására a kelmetovábbbító, vagy a nyomótalp nyomokat hagyhat az anyagon.

A legtöbb anyaghoz megfelel a 3-as beállítás az állítókeréken. Vastagabb anyagnál növeljük a 4-esig, vékonyabbnál csökkentjük alacsonyabb számoknak megfelelően.

VOĽBA VZORU SUPER (STRETCH) (Len pri modeli 979)

K voľbe oranžových vzorov stlačme knoflík voliča nadol. K voľbe zelených vzorov zase vytlačme knoflík voliča hore.

PÁKA SPÄTNÉHO CHODU

Na začiatku a na konci šitia je odporúčané šiť niekoľko stehov aj dozadu, aby sme upevnili šitie, a aby sa nerozpadlo. Ak počas šitia držíte rameno stlačené, stroj pohybuje látku dozadu.

ELEKTRONICKÝ MODEL

Keď spustíte dole páku, budete počuť signál, a stroj bude šiť niekoľko stehov dozadu. Keď spustíte páku, bude zase počuteľný signál.

REGULÁTOR PRÍTLAKU PÄTKY

Regulačné koleso reguluje tlak, ktorým vplýva prítlačná pätko na podávač látky. Slabší tlak, ako je potrebný, môže vyvolať zasekanie látky, spomalenie sa, vynechanie stehu a iné problémy, súvisiace sa s podávaním látky. Vplyvom príliš veľkého tlaku podávač látky alebo prítlačná pätko môže nechať fľaky na látke.

K väčšine látok vyhovuje nastavenie „3“ na kole. Pri hrubšej látke zvýšme nastavenie na hodnotu „4“, pri tenkých látkach znížme na menšie hodnoty.

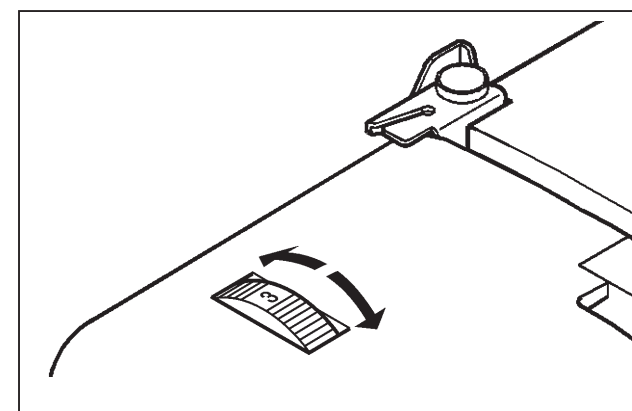
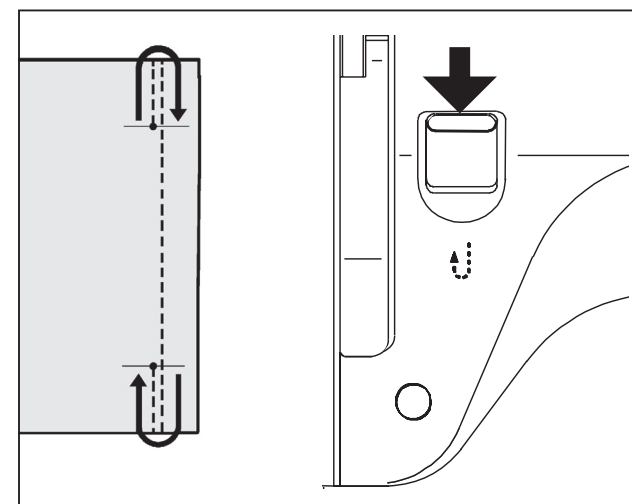
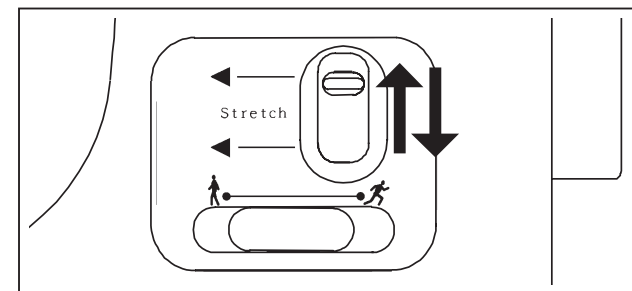

STITCH WIDTH CONTROL (Except model 970)

The width of all the stitches produced on this machine can be made narrower or wider by adjusting the stitch width control.

ÖLTÉSSZÉLESSÉG ÁLLÍTÁS (kivéve 970 modell)

Az öltésszélesség állító gombbal a varrógép az öltéseket keskenyebbre illetve szélesebbre tudja elkészíteni.

NASTAVENIE ŠÍRKY STEHU (Okrem modelu 970)

Knoflíkom šírky stehu šijací stroj je schopný pripraviť užšie a širšie stehy.

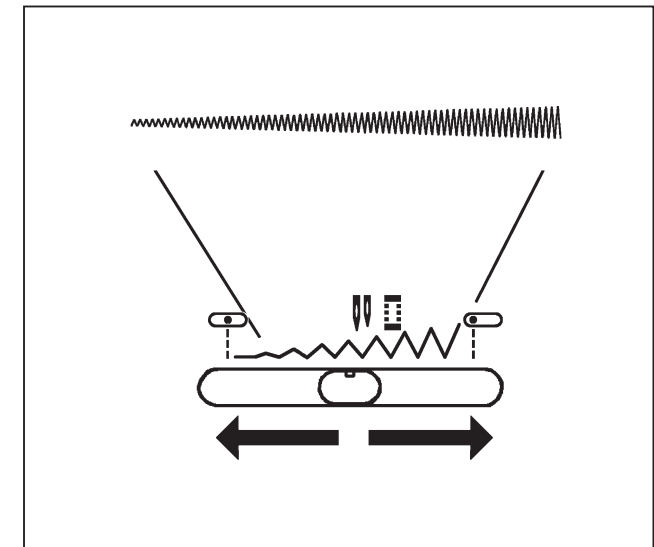

CONVERTING TO FREEARM SEWING

Your machine can be used either as a flatbed, or as a freearm model.

With the extension table in position, it provides a large working surface as a standard flatbed model.

By removing the extension table (just pull it off to the left as shown), the machine converts into a freearm model.

ÁTALAKÍTÁS SZABADKAROS VARRÁSHOZ

Az Ön gépe egyaránt alkalmas lapos és szabad karos varráásra.

A bővítő asztalka használatával nagyobb darabok varrása lehetséges, mint a szabványos lapos gépeknél.

Eltávolítva a bővítő asztalkát (csak balra ki kell húzni a varrógépből, az ábrán látható módon) a varrógépet átalakíthatja szabadkaros varráshoz.

PREMENA K ŠITIU VOL'NÝM RAMENOM







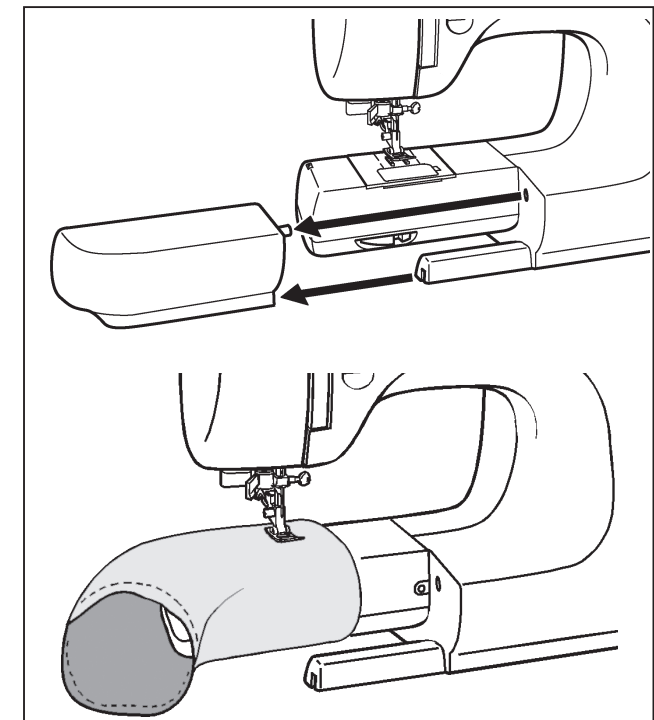

































Váš stroj je vhodný na ploché šitie a na šitie voľným ramenom.

Používaním rozširovacieho stolíka sa umožňuje šitie aj väčších kusov, ako pri normovaných strojoch.

Odstránením rozširovacieho stolíka (vytiahnite ho doľava zo šijacieho stroja, ako vidíte na nákrese) môžete premeniť šijací stroj na šitie voľným ramenom.



MACHINE SETTING CHART(1) / GÉPÖLTÉS BEÁLLÍTÁSI TÁBLÁZAT(1) / TABUĽKA NASTAVENÍ STROJA(1)

		ENGLISH	MAGYAR	SLOVAK			ENGLISH	MAGYAR	SLOVAK
1		BUTTONHOLE	OMBLYUK	VYŠÍVANIE GOMB. DIERKY	21		LEFT OVERLOCK	BAL OVERLOCK	OVERLOCK ĽAVÝ
2		STRAIGHT (Center position)	EGYENES (középső pozíció)	ROVNÝ STEH (STREDNÝ)	22		ELASTIC OVERLOCK	RUGALMAS OVERLOCK	PRUŽNÝ OVERLOCK
3		STRAIGHT (Left position)	EGYENES (bal pozíció)	ROVNÝ STEH (ĽAVÝ)	23		SUPER DECORATIVE	KÜLÖNLEGES DÍSZÍTŐ	OZDOBNÝ
4		ZIGZAG	CIKKCAKK	ENDLOVACÍ STEH	24		SUPER DECORATIVE	KÜLÖNLEGES DÍSZÍTŐ	OZDOBNÝ
5		BLIND	REJTETT	SKRYTÝ STEH	25		SUPER DECORATIVE	KÜLÖNLEGES DÍSZÍTŐ	OZDOBNÝ
6		THREE-STEP ZIGZAG	HÁROM LÉPÉSES CIKKCAKK	TROJKROKOVÝ ENDLOVACÍ STEH	26		SUPER DECORATIVE	KÜLÖNLEGES DÍSZÍTŐ	OZDOBNÝ
7		FOUR-POINT LINGERIE	NÉGYLÉPÉSES FEHÉRNEMŰ	4-KROKOVÝ ENDLOVACÍ STEH	27		FISHBONE	HALSZÁLKA	OZDOBNÝ
8		STRETCH BLIND	STRETCH REJTETT	ELASTICKÝ SKRYTÝ	28		STRETCH OVERLOCK	STRETCH OVERLOCK	STRETCH OVERLOCK
9		DECORATIVE SCALLOP	KAGYLÓMINTA	SATÉNOVÉ STEHY	29		STRETCH PATCHING	RUGALMAS FOLTOZÓ	PRUŽNÝ ŠTEPOVACÍ
10		DECORATIVE DOMINO	DOMINÓMINTA	SATÉNOVÉ STEHY	30		SLANT OVEREDGE (Right)	FERDE SZEGÉLYEZŐ (jobb)	ŠIKMÝ LEMOVACÍ (PRAVÝ)
11		DECORATIVE DIAMOND	GYÉMÁNTMINTA	SATÉNOVÉ STEHY	31		FEATHER	MADÁRTOLL	FAGOTOVÝ STEH
12		DECORATIVE ARROWHEAD	NYÍLHEGY MINTA	SATÉNOVÉ STEHY	32		SLANT OVEREDGE (Left)	FERDE SZEGÉLYEZŐ (bal)	ŠIKMÝ LEMOVACÍ (ĽAVÝ)
13		DOUBLE ACTION	BÁSTYA	ELASTICKÝ STEH	33		SURF	SZÖRF	OZDOBNÝ
14		LINGERIE	FEHÉRNEMŰ	NA SPODNÚ BIELIZEŇ	34		SUPER DECORATIVE	KÜLÖNLEGES DÍSZÍTŐ	OZDOBNÝ
15		FAGGOTING	AZSÚR	OZDOBNÝ ELASTICKÝ STEH	35		SUPER DECORATIVE	KÜLÖNLEGES DÍSZÍTŐ	OZDOBNÝ
16		TRIPLE STRAIGHT (Left position)	HÁRMAS EGYENES (középső pozíció)	3 – ROVNÝ (STREDNÝ)	36		SUPER DECORATIVE	KÜLÖNLEGES DÍSZÍTŐ	OZDOBNÝ
17		TRIPLE STRAIGHT (Center position)	HÁRMAS EGYENES (bal pozíció)	3 – ROVNÝ (ĽAVÝ)	37		SUPER DECORATIVE	KÜLÖNLEGES DÍSZÍTŐ	OZDOBNÝ
18		RIC-RAC	HÁRMAS CIKKCAKK	TROJITÝ ENDLOVACÍ STEH	38		WISH-BONE	BOSZORKÁNY	KĽUKATÝ STEH
19		RIGHT OVERLOCK	JOBBS OVERLOCK	OVERLOCK (PRAVÝ)	39		DOUBLE OVERLOCK	DUPLA OVERLOCK	DVOJITÝ OVERLOCK
20		SMOCKING	DARÁZS	OZDOBNÝ ELASTICKÝ STEH	40		HERRINGBONE	HERINGSZÁLKA	OZDOBNÝ

MACHINE SETTING CHART (2)

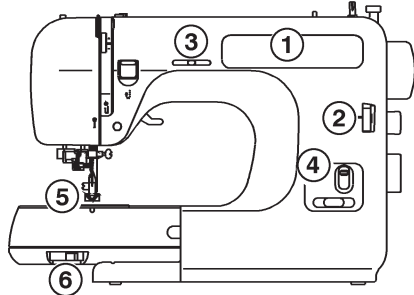

1) INDICATOR

2) STITCH LENGTH CONTROL

3) STITCH WIDTH CONTROL
 (Except model 970)

4) SUPER PATTERN GROUP SELECTOR
 (Model 979 only)

5) PRESSER FOOT
A. Zig-zag foot **B. Blind stitch foot**
 (Except model 971)

C. Buttonhole foot **D. Zipper foot**
 (Model 970 only)



6) FEED DOG CONTROL

	MODEL					①	②	③	④	⑤	⑥	MODEL					①	②	③	④	⑤	⑥			
	979	977	976	972/971	970							979	977	976	972/971	970									
1	○	○	○	○						C	▲	19	○	○	○	○	○		▲					▲	
2	○	○	○	○								20	○	○	○	○	○								
3	○	○	○	○								21	○	○	○	○	○								
2					○		1-4			A		22	○	○	○	○									
3					○							23	○	○	○										
4	○	○	○	○				MIN. - MAX.				24	○	○	○				MID. - MAX.	DOWN					
5	○	○	○	○	○		1-4	MID. - MAX.		B,A		25	○	○	○										
6	○	○	○	○	○					A		26	○	○	○										
7	○	○	○	○	○		1-4	MID. - MAX.				27	○	○	○										
8	○	○	○	○			1-4	MID. - MAX.		B,A		28	○	○	○										
9	○	○	○									29	○	○	○								A		
10	○	○	○									30	○												
11	○	○	○				0.5					31	○												
12	○	○	○					MID. - MAX.				32	○												
13	○	○	○									33	○												
14	○	○	○				1-4			A		34	○												
15	○	○	○									35	○						MID. - MAX.	UP					
16	○	○	○	○								36	○												
16					○							37	○												
17	○	○	○	○								38	○												
17					○							39	○												
18	○	○	○	○				MIN. - MAX.				40	○												
												INSERTING ZIPS													
												○	○	○	○	○			1-4					D	
												DARNING													
												○	○	○	○	○									▲

STRAIGHT STITCHES

- ① Straight stitch at center needle position with following settings;

MODELS WITH STITCH WIDTH CONTROL:



Stitch selector - 
Stitch width control - 

MODELS WITHOUT STITCH WIDTH CONTROL:

Stitch selector - 

- ② Straight stitch at left needle position with following settings;

MODELS WITH STITCH WIDTH CONTROL:

Stitch selector - 
Stitch width control - 



MODELS WITHOUT STITCH WIDTH CONTROL:

Stitch selector - 

EGYENES ÖLTÉS

- ① Egyenes öltésnél középső tűhelyzetben az alábbi beállítások érvényesek;

ÖLTÉSSZÉLESSÉGET SZABÁLYOZNI KÉPES MODELLEK ESETÉN:



Öltéstípus választó - 
Öltésszélesség állító - 

ÖLTÉSSZÉLESSÉGET SZABÁLYOZNI NEM KÉPES MODELLEKNÉL:

Öltéstípus választó - 

- ② Egyenes öltésnél bal tűhelyzetben az alábbi beállítások érvényesek;

ÖLTÉSSZÉLESSÉGET SZABÁLYOZNI KÉPES MODELLEK ESETÉN:

Öltéstípus választó - 
Öltésszélesség állító - 



ÖLTÉSSZÉLESSÉGET SZABÁLYOZNI NEM KÉPES MODELLEKNÉL:

Öltéstípus választó - 

ROVNY STEH

- ① Pri rovnom stehu v strednej pozícii ihly platia nasledujúce pravidlá nastavení:

MODELY S REGULÁCIOU DĹŽKY STEHU



Voľba typu stehu - 
Gombík na šírku stehu - 

MODELY BEZ REGULÁCIE DĹŽKY STEHU:

Voľba typu stehu - 

- ② Pri rovnom stehu v ľavej pozícii ihly platia nasledujúce pravidlá nastavení:

MODELY S REGULÁCIOU DĹŽKY STEHU

Voľba typu stehu - 
Gombík na šírku stehu - 

MODELY BEZ REGULÁCIE DĹŽKY STEHU:

Voľba typu stehu - 

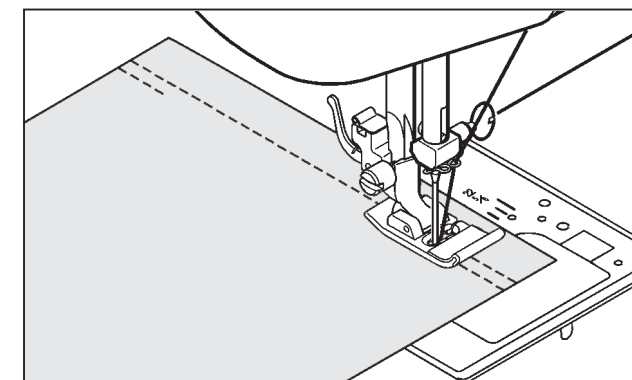
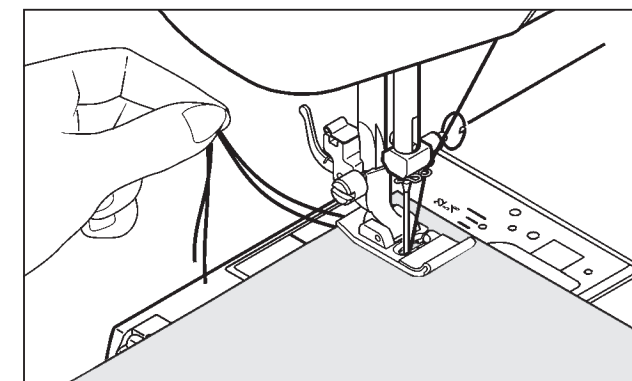
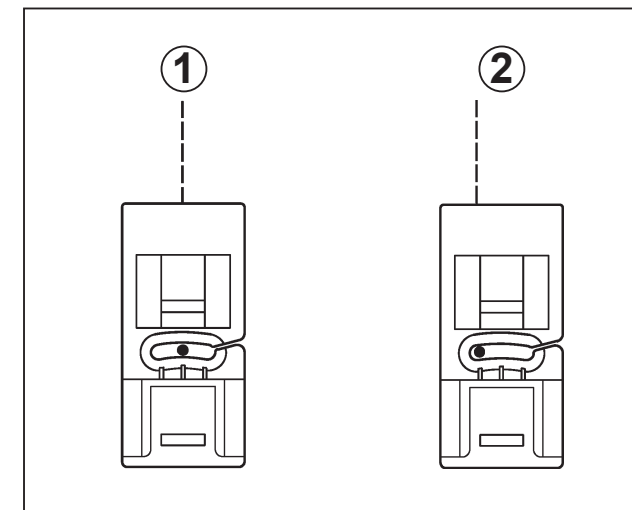

STARTING TO SEW

Before placing the material on the machine, see that the ends of the threads have been drawn about 6" (15 cm) to the rear of the machine. Hold onto the threads during the sewing of the first 3 or 4 stitches of the seam.

Fasten each seam by back tacking at the beginning and end of the seam.

KEZDJÜNK EL VARRNI

Mielőtt az anyagot ráhelyezzük a gépre, győződjünk meg arról, hogy a cérnaszálak kb. 15 cm-rel túlnyúlnak a gép szélénél. Tartsuk fogva a szálat az első 3-4 öltés során, hogy a cérnát ne tudja visszahúzni a gép.

Megerősítés érdekében minden varrat kezdeténél és végénél javasolt a visszaöltés.

ZAČIATOK ŠITIA

Predtým, než položíte látku na stroj, presvedčte sa o tom, že nitky presahujú bok šijacieho stroja 15 cm-om. Chyťte a držte nitku pri prvých 3-4 stehoch, aby stroj neťahal späť niť.

REMOVING FABRIC

First turn the handwheel toward you until the needle is at its highest position, then raise the presser foot. Draw materials to the rear and cut off excess thread with the thread cutter located on the left end of working surface or on the presser bar.

TURNING A SQUARE CORNER

To turn a square corner 5/8" (16 mm) from the fabric edge, stop stitching with the needle tip piercing the fabric, when reaching the cornering guide as shown. Raise the presser foot, turn fabric.

New stitching line will align with 5/8" (16 mm) seam guide on side of needle plate. Lower the presser foot and begin stitching in new direction.

ANYAG ELTÁVOLÍTÁSA

Először forgassuk a kézikereket magunk felé, míg a tű a felső holtpontra ér, ekkor emeljük fel a nyomótalpat, húzzuk ki az anyagot, és a gép bal szélén található szálvágóval vágjuk el a szálát.

FORDULÁS SZÖGLETES SARKOKNÁL

Sarkok varrásánál az anyag széle előtt a 16 mm-es segédjelölésnél állítsa le az öltést, az anyagban hagyott tűvel. Emelje fel a talpemelőt, fordítsa el az anyagot.

Új varratnál igazítsa a tűlemezen lévő 16 mm-es segédjelöléshez az anyagot. Engedje le a talpemelőt, és az új irányban kezdje el a varratot.

ODSTRÁNENIE LÁTKY

Najprv otáčajme ručné kolo k sebe, kým sa ihla dostane do horného mŕtveho bodu, vtedy zdvihnite prítlačnú pätku, vytiahnite látku a pomocou strihača nitky, ktorý sa nachádza na ľavej strane stroja, odrežme nitku.

ŠITIE ROHOV

Pri šití rohov zastavte steh pred krajom látky pri 16 mm-ovom pomocnom označení s ihlou v látke. Zdvihnite prítlačnú pätku a otočte látku.

Pri novom švíku upravte látku na základe pomocného označenia 16 mm. Spustite prítlačnú pätku, a začnite švík v novom smere.

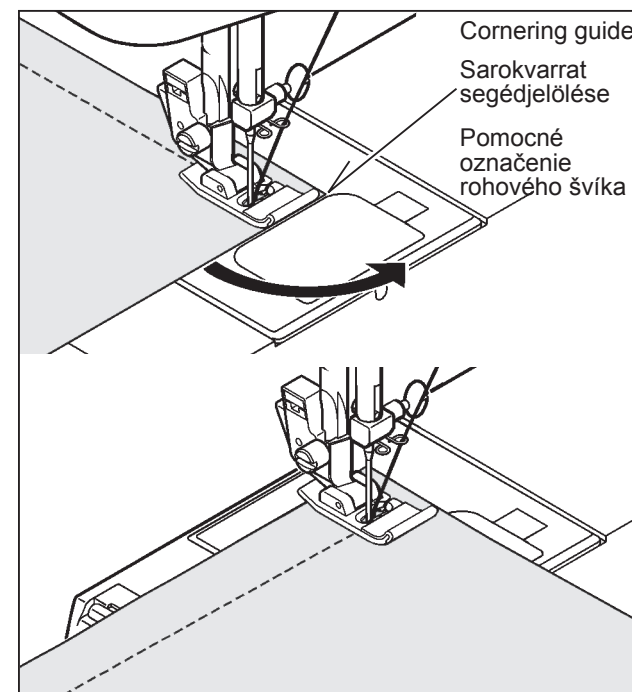
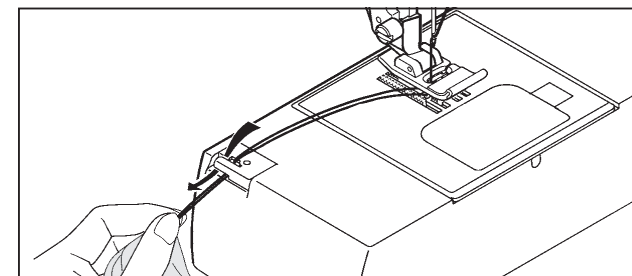

INSERTING ZIPPERS AND PIPING

SETTING

Use zipper foot which allows you to sew to the right or left of the zipper or close to the cord.

CIPZÁR ÉS SZEGÉLY VARRÁSA

Beállítás

Használjon cipzár talpat, ami lehetővé teszi, hogy a cipzár jobb illetve bal oldalán, vagy közvetlen zsinór mellett varrjon.

ŠITIE ZIPSU A OKRAJA

NASTAVENIE

Použite pätku zipsu, ktorá umožňuje šitie na ľavej a pravej strane zipsu, alebo tesne vedľa šnúry.

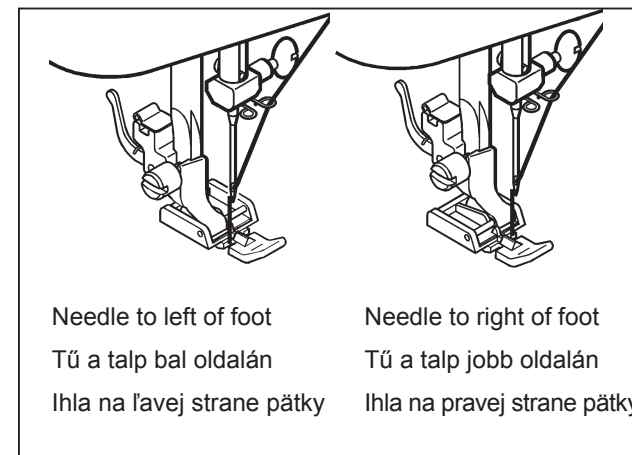

INSERTING ZIPPERS

To sew down the right side, attach left side of zipper foot to presser foot holder so that the needle passes through the opening on the left side of the foot.

To sew down the left side, attach right side of foot to foot holder.

CIPZÁR BEILLESZTÉSE

A jobb oldal levarrásához úgy illessze a cipzár talpat jobb oldalát a talpszárhoz, hogy a tű a talp bal oldalán lévő nyílásán átbújhasson.

A bal oldal levarrásához, igazítsa a talp jobb oldalát a talpszárhoz.

PRILOŽENIE ZIPSU

K šitiu pravej strany, položte pravú stranu pätky zipsu k tisučemu ramenu pätky tak, aby ihla mohla prejsť cez otvor, ktorý sa nachádza na ľavej strane pätky.

K šitiu ľavej strany upravte pravú stranu pätky k ramenu pätky.

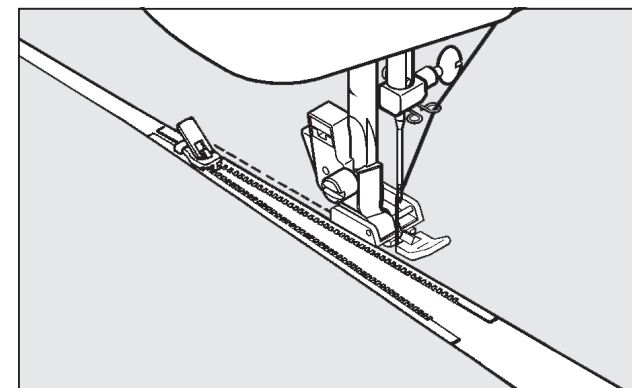

PIPING

To pipe soft furnishings, cover cord with a bias strip of fabric and pin or tack it to the main piece of fabric.

Attach right side of zipper foot to foot holder so that needle passes through the opening on the right side of the foot.

ZSINÓRVARRÁS

Bútorkárpit zsinórozásához, varrószeeggéllyel ellátott fedőzsinórt gombostűvel vagy férczel rögzítse az anyag széléhez.

Illessze a cipzár talpat jobb oldalát úgy a talpszárhoz, hogy a tű a jobb oldalán lévő nyíláson átbújhasson.

ŠNÚROVÉ ŠITIE

K šnúrovaniu čalúneného nábytku pripevnite kryciu šnúru gombíkovou ihlou alebo stehom ku kraju látky.

Priložte pravú stranu pätky zipsu tak, aby ihla prešla cez jeho otvory.

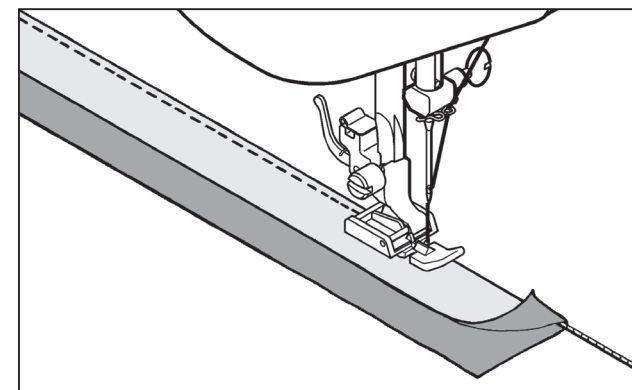

DARNING

Lower feed dogs and remove presser foot.

Stretch fabric with embroidery hoops with the hole at center. Holding the needle thread, take one stitch and pick up bobbin thread through the fabric. Lower presser bar and start sewing at a slow to medium speed, moving the fabric back and forth with a steady rhythm. Turn fabric and sew another layer of stitching across over the first layer of stitching.

ZIGZAG STITCH ↗

OVERCASTING

This is one of the more frequently used zigzag stitch on the garment construction.

Place material under the presser foot so that the needle pierces it just short of the outside edge.

SATIN STITCH

This is a closely spaced attractive stitches use for appliqué, bar-tacking, etc. Slightly loosen top thread tension for satin stitching.

Use a backing of tissue paper or interfacing for the sheer materials to avoid puckering.

STOPPOLÁS

A kelmetovábbítófogát süllyessze le és távolítsa el a nyomótalpat.

Nyújtsa az anyagot hímzőkerettel meg úgy, hogy a lyuk a közepén helyezkedjen el. A tűbe fűzött szál végét megfogva készítsünk egy öltést, és az anyagon keresztül húzzuk fel az orsószálat. Engedje le a talpemelő kart, és kezdje el a varrást, lassan, közepes sebességig növelve a sebességét, egyenletesen mozgassa előre-hátra az anyagot. Forgassa el az anyagot, és az előző réteg irányára merőlegesen készítse el az új réteget.

CIKKCAKK ÖLTÉS ↗

SZEGÉS

Ez a ruhavarrás egyik leggyakrabban használt öltéstípusa.

Úgy helyezze az anyagot a talp alá, hogy a tű közel az anyag széléhez szúrja át az anyagot.

SZATÉNÖLTÉS

Ez egy sűrű, látványos öltés, amit díszítésre, sávós fércelésre lehet használni. Szaténöltéshez enyhén lazítson a szálfeszítőn.

Az anyag ráncosodásának elkerülése érdekében használjon alátétnek selyempapírt vagy átlátszó anyagot.

ŠTOPKANIE

Zúbky podávača látky spustíte dole, a odstráňte prítlačnú pätku.

Natiahnite látku s vyšívacím rámom tak, aby sa diera umiestnila v strede. Chytením konca nitky navlečenej do ihly, spravte jeden steh, a natiahnite cievkovú niť cez látku. Spustite dole prítlačnú pätku a začnite šitie pomaly, zvýšením rýchlosti na strednú rýchlosť, pritom pohybujte látku rovnomerne dopredu a dozadu. Otočte látku, a pripravte novú vrstvu kolmo na predchádzajúcu vrstvu.

ENDLOVACÍ STEH ↗

LEMOVANIE

Je to jeden z najviackrát používaných typov stehu pri šití šiat.

Položte látku pod pätku tak, aby ihla bola blízko ku kraju látky, a aby ju prepichla.

SATÉNOVÝ STEH

Je to hustý, atraktívny steh, ktorý sa používa na ozdobenie alebo na pásovité stehovanie. K saténovému stehu uvoľnite jemne napínač nitky.

V záujme vyhnutia sa vlneniu látky používajte hodvábny papier alebo priesvitnú látku na podklad.

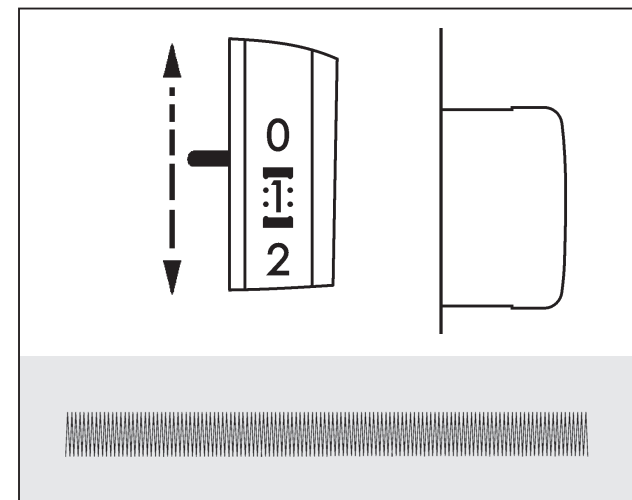
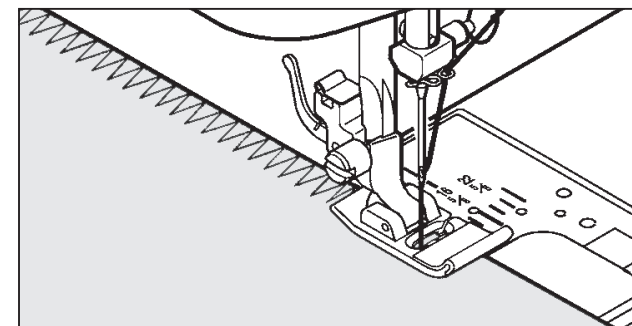
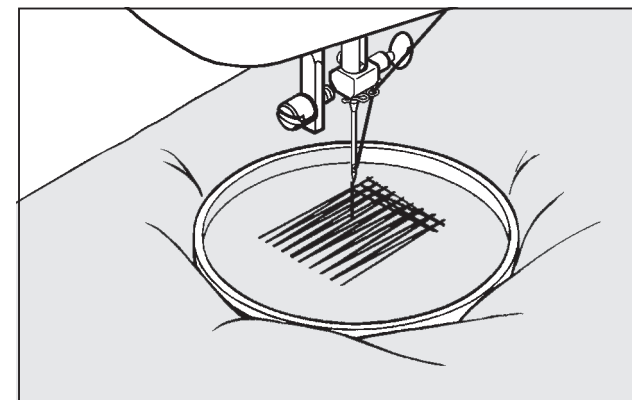

BLIND STITCH

 - Regular blind stitch for normal fabrics

 - Elastic blind stitch for soft, stretchable fabrics

1. First neaten the edge. For lightweights turn up and baste about 10 mm. For heavyweights overcast.
2. Fold garment away from hem leaving about 6 mm of hem edge extending.
3. Place garment under blind stitch foot with the fold of the garment against guide and adjust it by turning screw so that the zigzag just catches the fold.
4. Press both sides of the finished hem. The right side of the garment will show only the blind stitches.

REJTETT ÖLTÉS

 - Szabályos rejtett öltés normál anyaghoz.

 - Rugalmas rejtett öltés lágy, rugalmas anyagokhoz.

1. Először illessze össze az éleket. Könnyű anyagoknál hajtsa fel és kb. 10 mm-nél félcelje össze. Erősebb anyagoknál szegje be.
2. Hajtsa az anyagot a szegélytől kb. 6 mm-re vissza.
3. Helyezze az anyagot a rejtettöltéstvarró talp alá, az anyag redőit igazítsa az anyagvezetőhöz és a talpon lévő csavar elfordításával rögzítse úgy, hogy a cikk-cakköltés éppen a redőig érjen.
4. Vasalja le mindkét oldalát az elkészült szegélynek. A ruhának csak a jobb oldalán lesz látható a rejtett varrás.

SKRYTÝ STEH

 - Pravidelný skrytý steh k normálnym látkam.

 - Pružný skrytý steh - k jemným, pružným látkam.

1. Najprv priložte k sebe hrany. Pri ľahkých látkach zahnite a zostehujte. Pri silnejších látkach zase olemujte.
2. Zahnite látku od okraja asi 6 mm späť.
3. Položte látku pod pätku skrytého stehu, upravte vrásky látky k vodičku látky a skrútením šróbu, nachádzajúceho sa na pätku, pripevnite ju tak, aby steh cik-cak siahal až po záhyb.
4. Vyžehlite obidve strany zhotoveného okraja. Skrytý steh bude viditeľný len na pravej strane šiat.

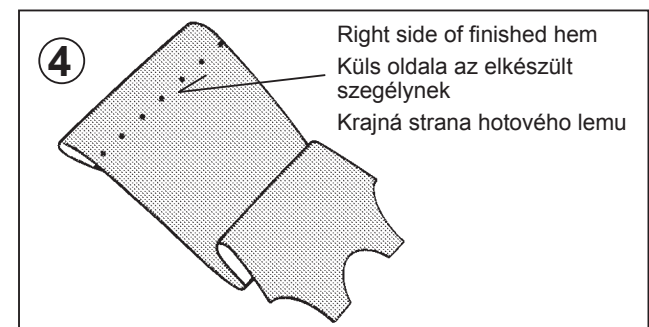
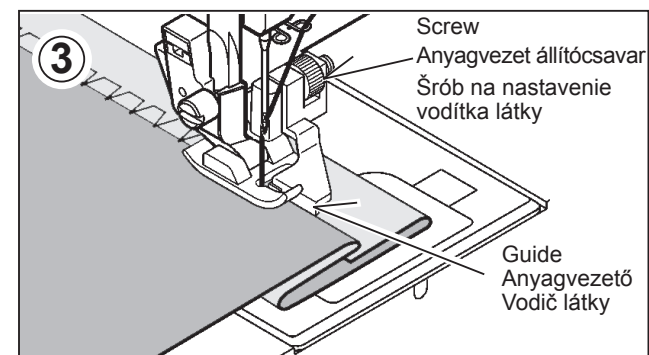
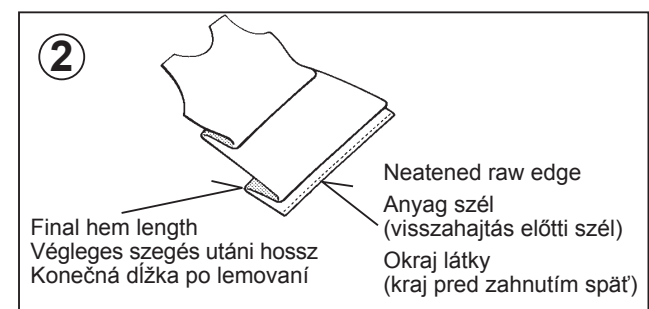
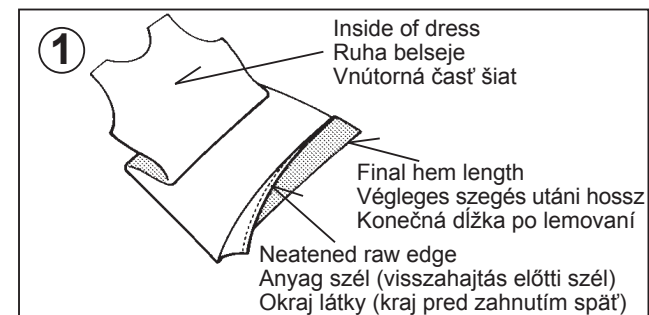

THREE-STEP ZIGZAG

This is a strong stitch because as its name implies, it makes three short stitches where the normal zig-zag makes only one.

For this reason it is highly recommended for overcasting all types of fabrics.

It is also ideal for mending tears, patching, sewing towelling, patchwork and attaching flat elastic.

HÁROMÖLTÉSES CIKK-CAKK

Ez egy nagy rugalmasságú öltés, mert, mint az a nevéből is kiderül, három rövid öltést készít ott, ahol a normál cikkcakk öltés csak egyet.

Emiatt különösen javasoljuk mindenféle anyagok szegéséhez.

Ez az öltéstípus a szakadások javítására, foltozására, patchwork munkához és rugalmas anyagokhoz való rögzítéshez is ideális.

TROJKROKOVÝ ENDLOVACÍ STEH

Je to veľmi pružný steh, lebo ako vysvitne aj z jeho pomenovania, stroj spraví tri krátke stehy tam, kde normálny endlovací steh spraví len jeden.

Preto sa odporúča na lemovanie rozličných látok.

Tento typ stehu je ideálny na opravu trhanín, zaplátanie, šitie patchwork a na pripevnenie k pružným látkam.

DOUBLE-ACTION STITCH

Double-action stitch is ideal for producing flat overlapped seams on almost any type of fabric and a bolder effect will result from sewing with contrasting thread.

BÁSTYAÖLTÉS

A bástyaöltés ideális a legtöbbfajta anyagból készült átlapoltszegések készítésére és vastagító hatást eredményez az anyagtól elütő színű cémmával.

ELASTICKÝ STEH

Elastický steh je ideálny na prípravu preplátovaných lemov z viacerých látok a účinkuje zosilňujúci vplyv používaním odlišnej nite od farby látky.

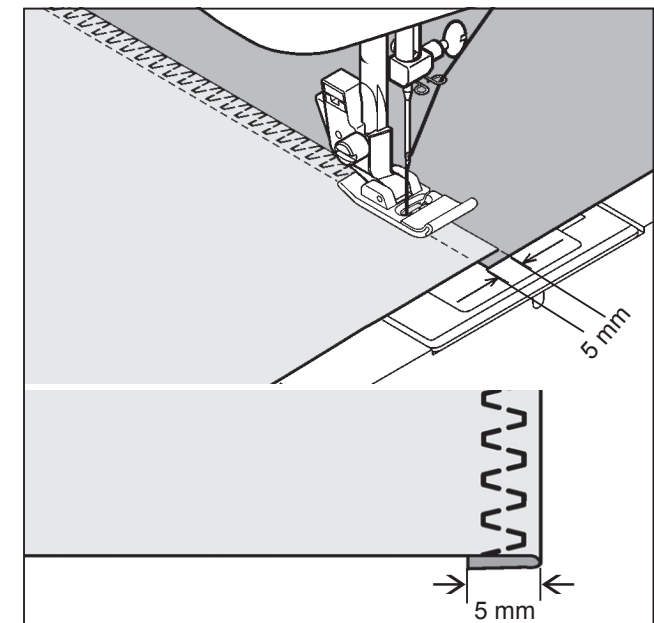
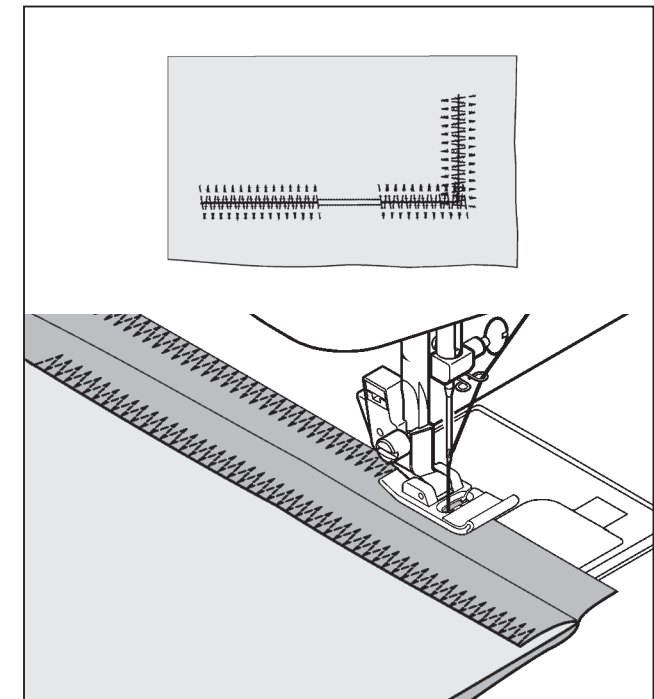

LINGERIE STITCH

Lingerie stitch is for seaming and overcasting sheer, soft fabrics in one operation. It also produces a delicate shell hem on lingerie and other fine garments.

SEAM AND OVERCAST IN ONE

Place the right sides of the fabric together and position under the presser foot so that the zig-zag part of the stitch sews just over the raw edge.

SHELL HEM

Turn under the raw edge and press. Place the fabric right side up so that the zig-zag part of the stitch sews just over the folded edge, pulling the fabric in to form a shell hem. Trim away excess fabric close to the stitching line.

Regular shell stitch

Regular shell stitch produces a tiny shell hem on lingerie and other fine garments.

Four-point shell stitch

If bigger size of shell pattern is desired, use four-point shell stitch.

FEHÉRNEMŰÖLTÉS

A fehérneműöltés, könnyű finom pamutanyag szegélyezéshez használatos. Tetszetős kagylószegély alakítható ki fehérnemű, lágy anyag szegélyezésékor, összevarrásakor.

SZEGÉLYEZÉS ÉS ÖSSZEVARRÁS

Illessze össze az anyagok jobb szélét, és helyezze a nyomótalp alá úgy, hogy az öltés cik-cakk szegélyének a szélé az anyag megmunkálatlan szélére essen.

KAGYLÓSZEGÉLY

Hajtsuk be és szorítsuk össze az anyag szélét. Igazítsuk az anyag jobb szélét úgy, hogy az öltés cik-cakk része éppen a visszahajtott élre varrja át, az anyagot kagylószegély mintában szegélyezve.

Szabályos kagylószegély öltés

Általában fehérnemű és vékony ruhadarabok apró kagylószegélyezésére használt öltéstípus.

Négypontos kagylóöltés

Ha nagyobb méretű kagylószegélyt kívánunk kialakítani, akkor ezt az öltést használjuk.

STEH BIELIZNE

Steh bielizne sa používa na lemovanie jemných bavlnených látok. Krásny mušľovitý okraj sa dá vytvoriť pri lemovaní, zošití bielizne, jemných látok.

LEMOVANIE A ZOŠITIE V JEDNOM KROKU

Pripojte pravé kraje látok a položte ich pod prítlačnú pätku tak, aby cik-cakový kraj stehu padal na neopracovanú stranu látky.

MUŠĽOVITÝ OKRAJ

Zahnite a zatlačte okraje látky. Napravte pravé kraje látky tak, aby cik-caková časť stehu zašila práve zahnutú hranu, lemujú látku vo vzore mušľovitého okraja. Pripojte zvyšnú látku k čiare stehu.

Pravidelný steh mušľovitého okraja

Zvyčajne sa používa na mušľovité lemovanie bielizní a tenkých šiat.

Štvorkrokový mušľovitý steh

Používajte tento steh, ak chcete vytvoriť mušľovitý steh väčšej veľkosti.

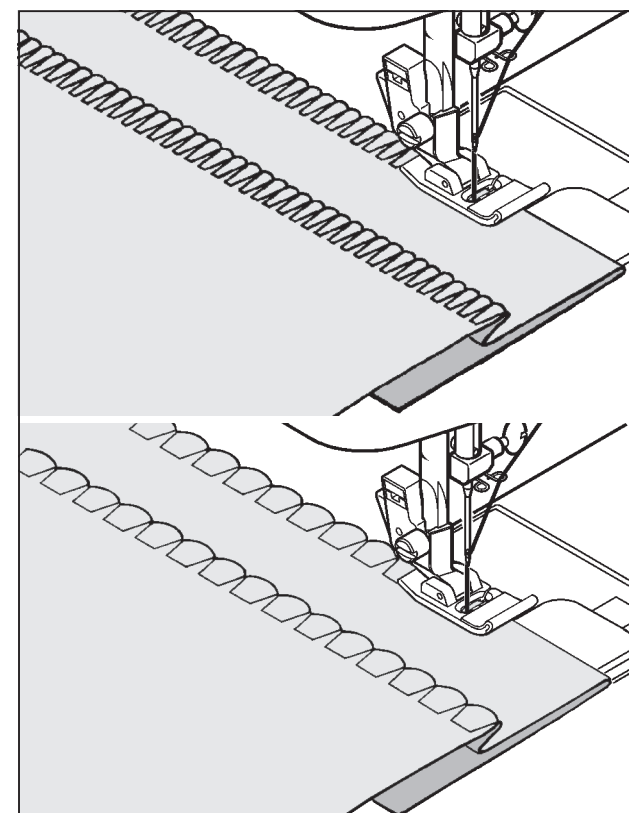
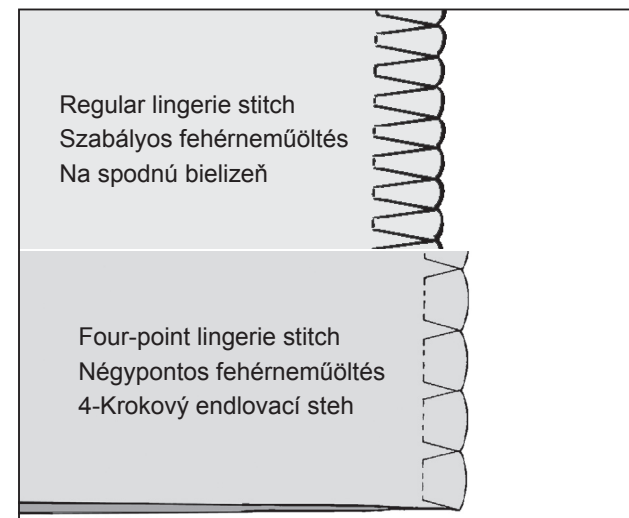

FAGGOTING

This is a popular decorative stitch (used in sleeves or fronts of blouses and dresses). To attach two separate pieces of fabric together, leave a little space in between. To prepare the fabric:

Fold under the seam allowances on the cut edges, and press. Baste folded edges to tissue paper with about 1/8" (0.3 cm) space between. Stitch over the 1/8" (0.3 cm) allowance, just catching the fabric fold on both sides with needle. Remove bastings and paper; press.

AZSÚROZÁS

Ez egy közkedvelt és dekoratív öltéstípus, ami főként blúzok és kosztümök ujjainál használatos. Két különálló anyag egymáshoz rögzítésénél hagyjunk a két anyag között kis hézagot. A vágott szegélyt kis ráhagyással hajtsuk vissza, és szorítsuk össze:

A visszahajtott éleket férceljük össze selyempapírral úgy, hogy kb 3 mm hézagot hagyjunk közöttük. Öltjük át a 3mm-es ráhagyást úgy, hogy a tű az anyag visszahajtását éppen elérje. Távolítsa el a fércelést és a selyempapírt.

OZDOBNÝ ELASTICKÝ STEH

Je to oblúbený a dekoratívny typ stehu, ktorý sa používa pri rukávoch blúziiek a kostýmov. Pri upevnení dvoch odlišných látok nechajme malú medzeru medzi dvomi látkami. Ostrihaný okraj zahňime späť, s prídavkom a stisnime ich.

Zahnuté ostrie zostehujme s hodvábnym papierom tak, aby sme nechali asi 3 mm-ovú medzeru medzi nimi. Prestehujme 3 mm-ový prídavok tak, aby ihla dosiahla práve zahnutie látky.

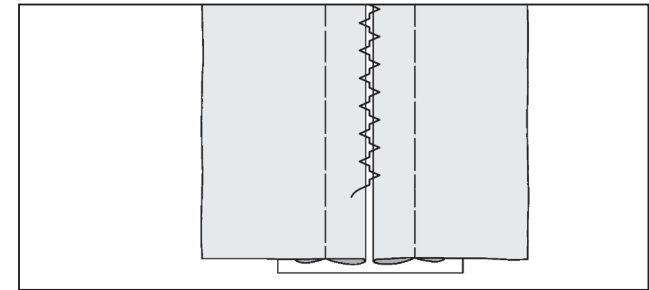

STRETCH STITCHES

Stretch stitches are mainly for use on knit, or stretchable fabrics, but can also be used on ordinary materials. Use the stretch stitch needle with yellow shank when sewing on stretchable fabric. Use normal needles for non-stretchable fabrics.

ADJUSTING STRETCH STITCH BALANCE

Stitch length/super (stretch) stitch control should be at ◀ mark for most materials. Depending upon the type of fabric used, you may need to adjust this Control to match forward stitches of stretch sewing with reverse motion stitches. If the stitches are too open, turn the Control to S position; if the stitches overlap, turn the Control to L position.

TRIPLE STRAIGHT STITCH

Triple straight stretch stitch is far stronger than an ordinary straight stitch because it locks three times – forwards, backwards and forwards.

It is particularly suitable for reinforcing the seams of sportswear in stretch and non-stretch fabrics, and for curved seams which take a lot of strain.

Use this stitch also to top-stitch around lapels, collars and cuffs to give a professional finish to your garments.

RIC-RAC STITCH

Ric-rac is a quick method of finishing a raw edge and providing a decorative top-stitch in one operation. It is ideal for edging neckbands, armholes, sleeves and hems.

STRETCH ÖLTÉSTÍPUSOK

A stretchöltések főként kötött, vagy nyúlékony, rugalmas textíliáknál használatos öltéstípusok, de használhatjuk közönséges anyagoknál is.

A STRETCHÖLTÉS BEÁLLÍTÁSA

Az öltéshossz/különösen rugalmas anyagok (stretch) öltésállító gomb a ◀ jelre való állításával a legtöbb anyagféléhez használható. A használt anyagtípustól függően szükség lehet a öltésállító gomb állítására. Ha az öltések túl nyitottak, tekerje a szabályzó kereket az S pozícióra, ha az öltések egybeesnek, akkor az L pozícióra tekerje a kart.

HÁROMSZOROS EGYENES ÖLTÉS

A háromszoros egyenes öltés messze erősebb, mint a közönséges egyenes öltés, mert előre és hátra is háromszor hurkol.

Ez főleg a rugalmas és nem rugalmas sportruházatok szegélyének megerősítésére alkalmas, és a hajlított szegélyeknél, amelyek különösen igénybe vannak véve.

Tehát ezt az öltést a kör alakú hajtókáknál, galléroknál és mandzsettáknál használják a ruha jó befejezése érdekében.

HÁROMSZOROS CIKKCAKKÖLTÉS

A háromszoros cikk-cakköltés gyors befejezőmódja a nyers anyagszélnek eldolgolásának és egy tetszetős felsőöltés egy műveletben. Ideális a nyakbővítés élesítésére, hónaljhoz, kabátujjhoz és szegélyekhez.

STEHY TYPU STRETCH

Stehy stretch sa používajú hlavne pri pletených, alebo elastických, pružných textíliách, ale dajú sa použiť aj pri všeobecných látkach.

NASTAVENIE STEHU STRETCH

Steh stretch, nastavením knoflíka stehu na znak ◀ dĺžka stehu/špeciálne pružné látky (stretch), je použiteľný k väčšine druhov látok. V závislosti druhu používanej látky, môže byť potrebné nastavenie knoflíka stehu. Ak stehy sú príliš otvorené, otočte regulačné kolo do pozície S, ak stehy sa zhodujú, otočte kolo do pozície L.

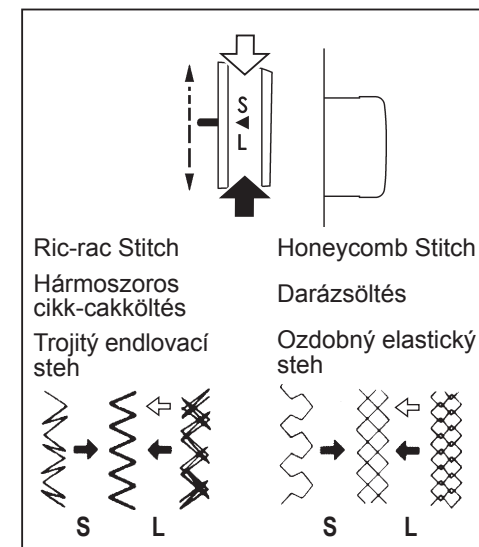

TROJITÝ ROVNÝ STEH

Trojité rovný steh je omnoho silnejší, ako obyčajný rovný steh, lebo robí 3 slučky aj dopredu, aj dozadu.

Je vhodný najmä na posilnenie okrajov pružných a nepružných športových odevov, a zahnutých okrajov, ktoré sú často pod upotrebením.

Teda používajme tento steh pri okruhovách výložkách, golieroch a manžetách v záujme vynikajúceho vyhotovenia šiat.

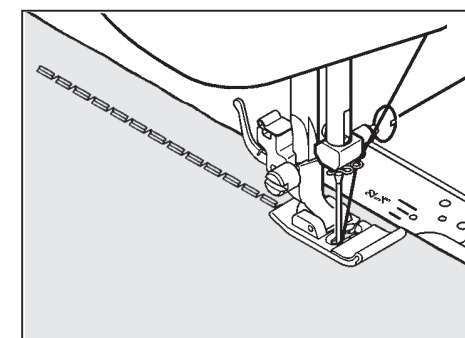

TROJITÝ ENDLOVACÍ STEH

Trojité endlovací steh je rýchlym dokončením opracovania surových okrajov látky, a zhotovenia pekného horného stehu v jednom úkone. Je ideálny na zostrenie rozširovania krkovej časti, k vyhotoveniu podpazušia, kabátového rukáva a okrajov.

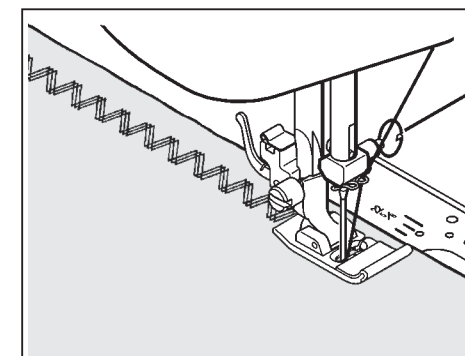

OVERLOCK STITCH

This is the same type stitch used by the garment industry in making sportswear – it forms and finishes the seam in one operation.

It's very effective for use in repairing raw or worn edges of older garments.

OVERLOCK ÖLTÉS

Ez az öltéstípus hasonlít a konfekcióipar által a sportöltözeten használt öltéstípushoz, egyaránt alkalmas mutatós díszítéshez és szegélyek eldolgozásához.

Nagyon jól alkalmazható javításokhoz, vagy a vágott illetve régebbi ruhák kopott széleinek eltisztázására.

STEH OVERLOCK

Tento typ stehu sa podobá na typ stehu, ktorý používa konfekčný priemysel pri športových odevoch, rovnako je vhodný aj na opracovanie pôsobivých ozdobení a okrajov. Výborne sa používa na opravy, alebo na čistenie krajov ošúchaných, stríhaných alebo starších šiat.

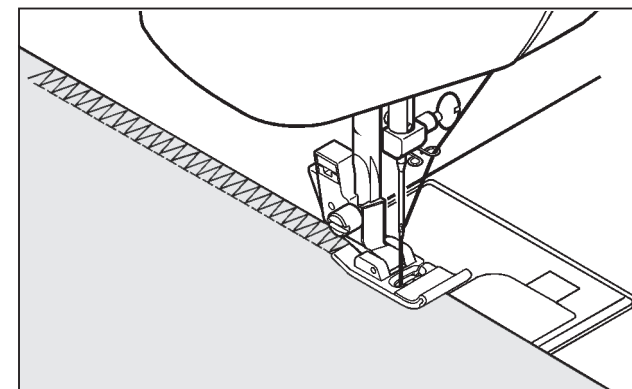

SLANT OVERLOCK STITCH

Excellent for hemstitching table and bed cover with an elegant touch. Picot-like stitch can also be made on sheer materials. Sew along the raw edge of fabric and trim close to the outside of the stitching.

FERDE SZEGÉLYEZŐ FEDŐÖLTÉS

Kitűnően alkalmas asztalterítők és ágyneműk szegésére. Pikóöltést is tud a függőleges anyagokon. Egyenesre varrja az anyag vágott részét és eldolgozza az öltés másik oldalát.

ŠIKMÝ LEMOVACÍ KRYCÍ STEH

Je výnimočne vhodný na lemovanie ažúrovaných obrusov a posteľných bielizní. Je vhodný aj na zhotovenie stehu Picot na zvislých látkach. Prešije rovnú strihanú časť látky, a druhú časť stehu opracuje.

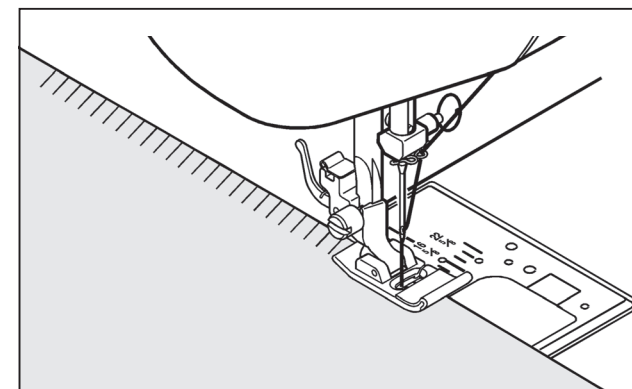

SMOCKING STITCH

1. Make a straight line of gathers across the fabric that you wish to smock.
2. With a narrow strip of fabric directly under the line of gathering, stitch over the gathers. The design will be a series of small diamonds.

DARÁZSÖLTÉS

1. Egyenes vonallal ráncolást készít.
2. Az anyag egy keskeny szallagát, közvetlenül a ráncoló vonal alá helyezzük, és öltésekkel rögzítjük.

OZDOBNÝ STEH OSY

1. Pri priamom šití urobí záhyb na látke.
2. Úzku stuhu látky priložíme priamo pod riasiaciu sa čiaru a pripevníme ju stehmi. Obraz stehu sa bude podobat' na rad diamantov.

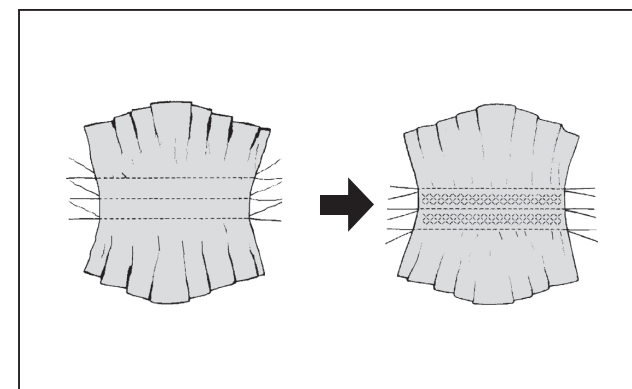

FEATHER STITCH ↗

The pleasing appearance of this stitch enables it to be used for top stitching, or attaching lace or inset panels when making lingerie.

MADÁRTOLLÖLTÉS ↗

A kellemes külső megjelenése ennek az öltése tud felső öltést vagy csipke szegélyt, vagy hátrész beillesztését, ha női fehérneműt, vagy csipkét varrunk.

FAGOTVÓV STEH ↗

Pre príjemný zovňajšok tohto stehu sa používa na zhotovenie vrchného stehu, čipkovitých okrajov alebo na vloženie chrbtovej časti, ak šijeme ženskú bielizeň alebo čipku.

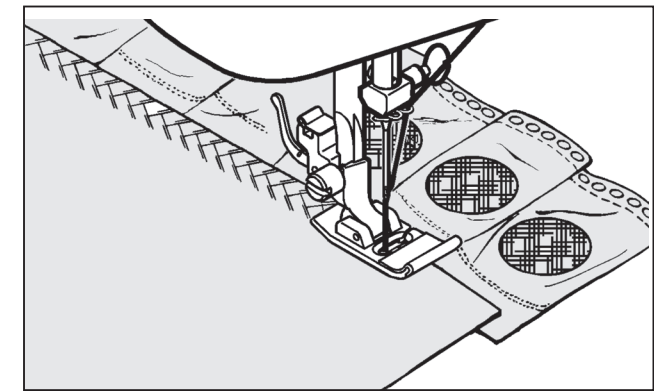

ELASTIC OVERLOCK STITCH ↗

Use this stitch as an alternative to regular overlock stitch for overcasting stretch or knit fabrics where strength and flexibility are required.

RUGALMAS OVERLOCK ÖLTÉS ↗

Ezt az öltésfajtát a hagyományos overlock öltéssel szemben akkor használjuk, ha olyan átlapolt stretch anyagokat vagy harisnyát varrunk, ahol fontos szempont az erős de rugalmas varrat.

ELASTICKÝ STEH OVERLOCK ↗

Tento typ stehu používame oproti obvyčajnému stehu overlock vtedy, ak šijeme preplátované elastické, stretch látky, alebo pančuchy, kde je dôležitým hľadiskom silný, ale pružný steh.

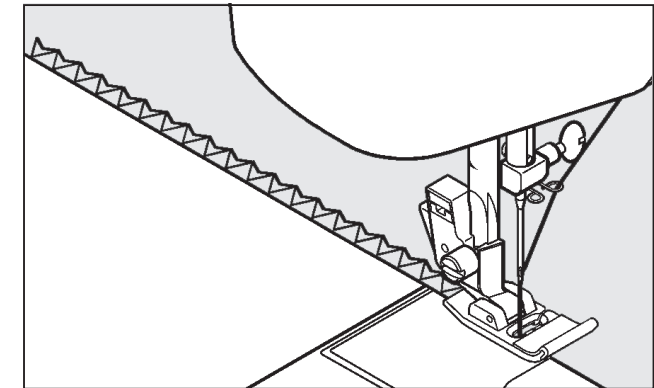

SURF STITCH ↗

It is an attractive stitch for border designs.

SZÖRFÖLTÉS ↗

A szélek díszítésére használható öltés.

OZDOBNÝ STEH SURF ↗

Steh používaný na ozdobenie okrajov.

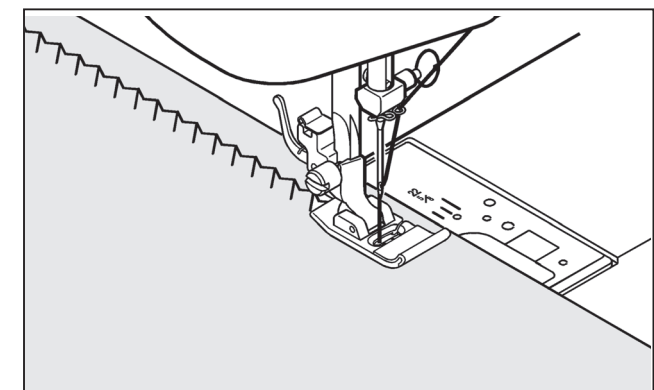

FISHBONE STITCH

Use to create decorative borders and for embroidery.

HALSZÁLKAÖLTÉS

Hímzésnél díszes szegélyek készítésére használjuk ezt az öltéstípust.

ELASTICKÝ STEH

Tento typ stehu sa používa pri vyšívani ozdobených okrajov.

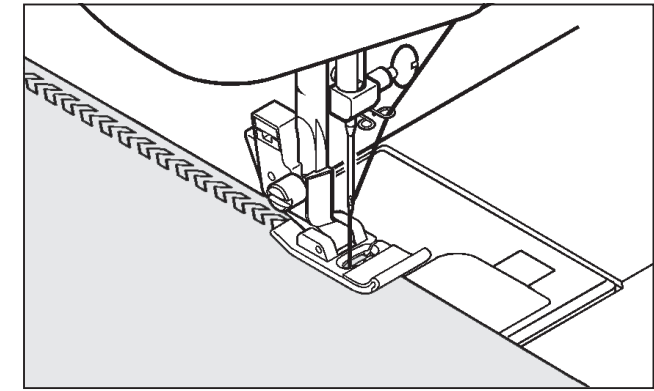

WISH-BONE STITCH

Use to sew and finish elastic fabrics or for decoration of borders.

BOSZORKÁNYÖLTÉS

Rugalmas anyagok tisztázására, illetve varrására vagy szélek díszítésére használható ez az öltés.

STEH KL'UKATÝ

Používa sa na očistenie a šitie pružných látok alebo na ozdobenie.

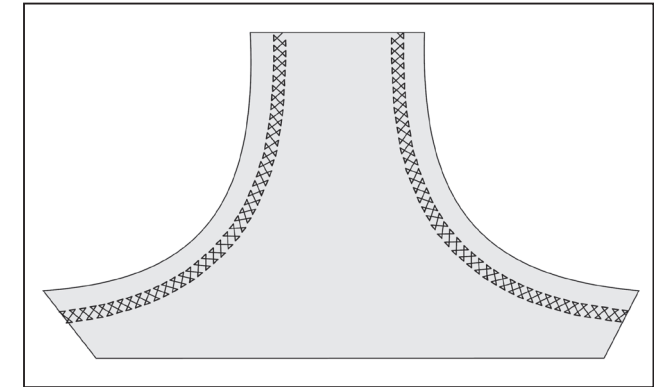

STRETCH OVERLOCK STITCH

Stretch overlock seams and overcasts in one to produce a narrow, supple seam, particularly suited to swimwear, sportswear, T-shirts, babywear in stretch nylon, stretch towelling, jersey and cotton jersey.

STRETCH OVERLOCK ÖLTÉS

A rugalmas overlock öltés az anyag egyidejű összevarrására és tisztázására alkalmas öltéstípus, mely különösen alkalmas fürdőruhák és sportruhák, pólók, bébiruhák készítésénél.

PRUŽNÝ STEH OVERLOCK

Tento typ stehu používame oproti obyčajnému stehu overlock, keď šijeme také stretch (ťahavé) látky alebo pančuchy, pri ktorých je dôležitým hľadiskom silný ale pružný švík, ako pri športových odevoch, plavkách, tričkách, detských šatách, atď.

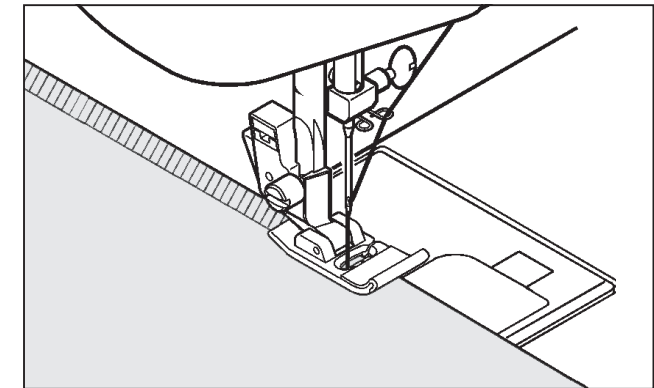

DOUBLE OVERLOCK STITCH

Double overlock has three main uses. It is perfect for attaching flat elastic when making or repairing lingerie; - and for overcasting and seam - and overcast in one on slightly stretch fabrics and nonstretch ones such as linen, tweed, - and medium to heavyweight cotton.

DUPLA OVERLOCK ÖLTÉS

A dupla overlock öltést három fő felhasználásra a következő; - alsónemű készítésénél és javításánál nagyfokú rugalmasságot biztosít - anyagok szegélyezésénél, - rugalmas és kevésbé rugalmas anyagok összeállításánál, pl. vászon, gyapjú, közepes és nagysűrűségű gyapju esetén.

DVOJITÝ STEH OVERLOCK

Tri hlavné používania dvojitého stehu overlock sú nasledovné: - Pri vyhotovení spodnej bielizne zabezpečí veľkú pružnosť. - Pri lemovaní látok. - Pri postavení pružných a menej pružných látok, napríklad: plátно, vlna, a v prípade stredne hustej a veľmi hustej bavlny.

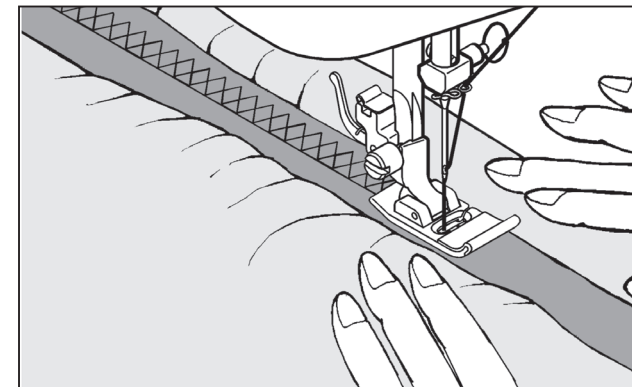

STRETCH PATCHING STITCH

Stretch patching stitch, as well as being a decorative stitch, is ideal for patching stretch fabrics such as jersey and knitwear.

RUGALMAS FOLTOZÓ ÖLTÉS

A rugalmas foltozó öltés egy dekoratív öltéstípus, mely ideális rugalmas anyagok foltozásánál, mint pl. a kötött anyagok esetén.

PRUŽNÝ ŠTEPOVITÝ STEH

Pružný šteповitý steh je dekoratívnym typom stehu, ktorý je ideálny na vytvorenie šteпов, ako napríklad v prípade pletených látok.

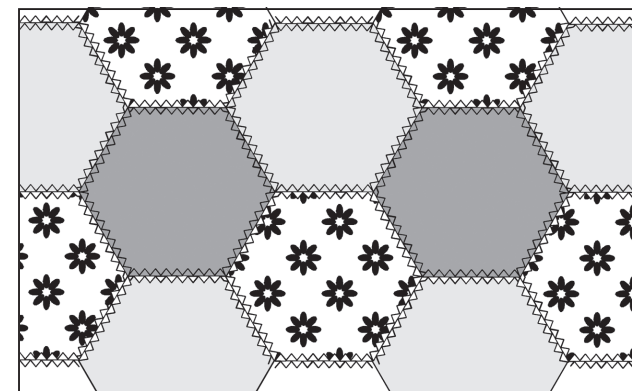

HERRINGBONE STITCH

It is a versatile stitch used for joining fabric pieces and embroidery.

HERINGSZÁLKA ÖLTÉS

Ez egy sokoldalúan használható öltéstípus, főleg a szövetanyagoknál és hímzésnél javasoljuk használatát.

OZDOBNÝ STEH

Ozdobný steh sa používa pri vyšívání ozdobných okrajov.

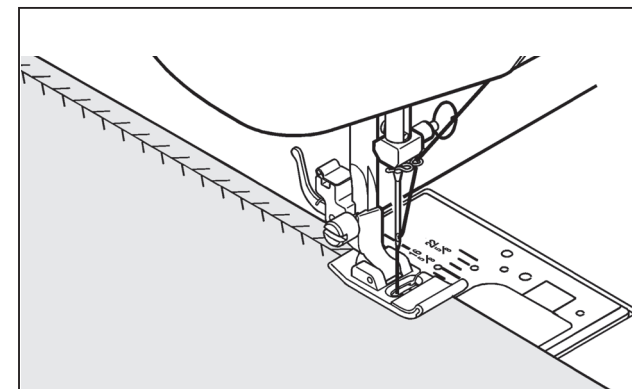

DECORATIVE EMBROIDERY DESIGNS

Your Machine will produce a wide range of beautiful decorative embroidery patterns as illustrated on the Stitch indicator panel.

Simply select the design of your choice and proceed to sew, the pattern will be produced automatically. The final effect of each design will depend on stitch length setting.

TIPS ON DESIGN STITCHING

1. Always make a practice design on a scrap of the fabric you plan to use.
2. Start with a full bobbin and plenty of thread on the spool to avoid running out of thread in the middle of your design.
3. Reduce the top thread tension slightly.
4. On a very soft fabric you may want to use a tissue paper backing or organdy that can be cut away afterwards.

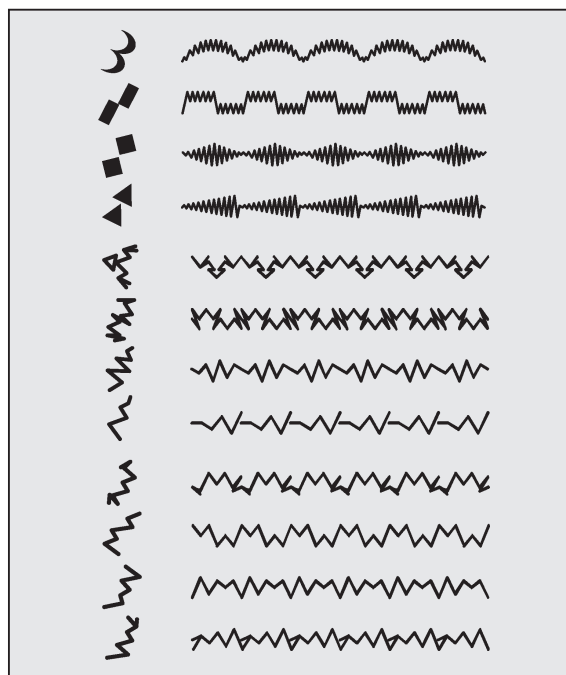

DEKORATÍV HÍMZŐ ÖLTÉSEK

Az Ön gépe alkalmas arra, hogy olyan tetszetős díszítő hímzéseket készítsen el segítségével, melyeket az öltésjelző panelen látni.

Egyszerűen csak válasszon ki egy öltéstípust, és a gép a hímzémintát automatikusan elkészíti.

TIPPEK A DEKORATÍV ÖLTÉSEKHEZ

1. Használat előtt mindig tervezze meg a mintát egy kis darab anyagon.
2. Kezdekor mindig legyen tele alsó orsó, és a felső cérnatartón is legyen sok cérna, nehogy a minta közepén fogyjon el a szál.
3. A cérna feszítését csökkentse a legkisebbre.
4. A nagyon kényes/vékony anyagokhoz használjon selyempapírt vagy vetex-et mielőtt az elszakadna.

DEKORATÍVNÉ VYŠÍVACIE STEHY

Váš stroj je vhodný na vyhotovenie takých dekoratívnych ozdobných vyšívaní, ktoré sú viditeľné na panele označujúceho stehy.

Jednoducho si zvolíte typ stehu a stroj automaticky spraví vzor vyšívania. Konečný obraz vzoru stehu závisí od dĺžky stehu.

TYPY K DEKORATÍVNÝM STEHOM

1. Pred použitím vždy naplánujte vzor na malom kuse látky.
2. Na začiatku nech je vždy plná cievka, a nech je veľa nite, aby sa niť nevyčerpala uprostred vzoru.
3. Znížte tesnosť hornej nitky na najnižší stupeň.
4. K veľmi tenkým látkam používajte hodvábný papier alebo vetex, predtým, akoby sa roztrhla.

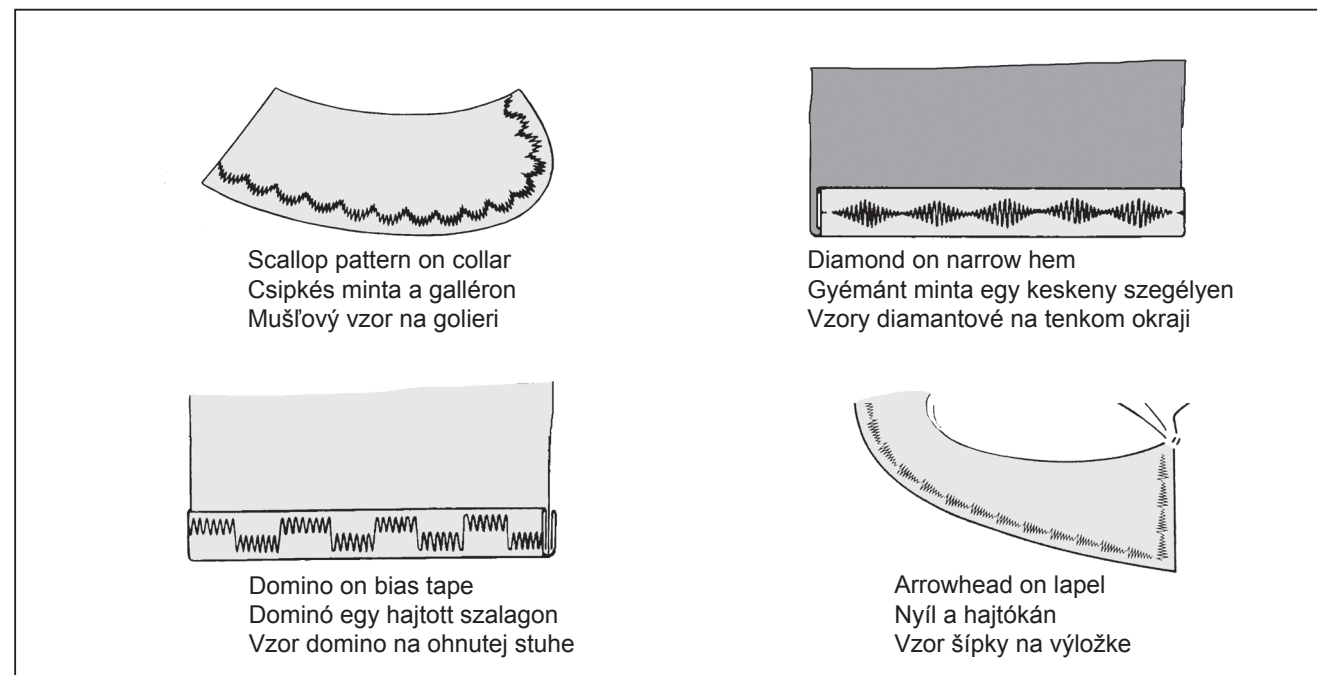

BUTTONHOLE MAKING

AUTOMATIC ONESTEP BUTTONHOLE (Except model 970)

1. Carefully mark the position of buttonhole on your garment.
2. Slide the button carrier and insert the button.
3. Attach the buttonhole foot.
4. Place the garment under the foot so that the needle pierces the fabric at the beginning of buttonhole.
5. Lower the buttonhole lever and the presser foot lever.
6. Push the buttonhole lever away from you.
7. Start machine to complete entire buttonhole.

NOTE:

- * While making buttonholes, maintain an even sewing speed for uniform buttonholes.
- * When buttonholes are completed, be sure to push up the buttonhole lever as far as it can go.

ADJUSTING STITCH BALANCE

Stitch length differences in forward and reverse stitches of the buttonhole are equalized with the buttonhole stitch adjuster.

If the reverse stitches are too close together, turn the adjuster slightly clockwise using a coin as illustrated; if they are too far apart, turn anticlockwise.

GOMBLYUKKÉSZÍTÉS

AUTOMATIKUS EGY LÉPÉSES GOMBLYUKVARRÁS (kivéve a 970 modellt)

1. Gondosan jelölje meg az anyagon a gomblyuk helyét.
2. A gomblyukazó kereten húzza ki a gombtartót és helyezze be a gombot.
3. Szerelje fel a gomblyukvarró keretet.
4. Úgy helyezze az anyagot a keret alá, hogy a tű az anyagot a gomblyuk kezdeténél szúrja át.
5. A talpemel kart engedje le.
6. A (BH) jel átkapcsoló kart húzza le és gyengéden kattanásig nyomja hátra.
7. A gomblyuk elkészítéséhez már csak el kell indítani a gépet.

MEGJEGYZÉS:

- * A gomblyukak elkészítése alatt tartsa a varrési sebességet állandó értéken, hogy a gomblyukak egyformák legyenek.
- * Amikor elkészítette a gomblyukakat, óvatosan ütközésig tolja vissza a (BH) jel átkapcsoló kart.

AZ ÖLTÉSKIEGYENLÍTŐ BEÁLLÍTÁSA

Ha gomblyukvarrása során az öltéshossz nem egyforma, előre és hátravarrás közben, ezt az öltéskiegyenlítő szabályzóval állíthatjuk be egyformára.

Ha a visszafelé való varrás során az öltés túl apró, akkor óramutató járásával megegyez irányba egy pénzérme segítségével forgassuk el a szabályzó gombot.

Ha az öltések egymástól túlzottan távolra esnek, fordítsa a szabályzót óramutató járásával ellentétes irányba.

VYHOTOVENIE GOMBÍKOVEJ DIERKY

AUTOMAT GOMBÍKOVEJ DIERKY NA JEDEN KROK (Okrem modelu 970)

1. Opatrne označte na látke miesto gombíkovej dierky.
2. Vytiahnite držiak gombíka cez rám na vytvorenie gombíkovej dierky, a vložte gombík.
3. Zariadte rám na šitie gombíkovej dierky.
4. Tak položte látku pod rám, aby tá prepichla látku na začiatku gombíkovej dierky.
5. Spustite zdvíhač pätky.
6. Stiahnite dole prepínač a tisnite ho dozadu, kým zaklapne.
7. K vytvoreniu gombíkovej dierky zostalo len našartovanie stroja.

POZNÁMKA:

- * Pri vytvorení gombíkovej dierky nechajte rýchlosť šitia na tej istej hodnote, aby gombíkové dierky boli rovnaké.
- * Keď ste zhotovili gombíkovú dierku, opatrne zasuňte zdvíhač späť.

NASTAVENIE VYROVNÁVANIA STEHU

Ak pri šití gombíkovej dierky dĺžka stehu nie je rovnaká pri šití dopredu, dozadu, môžeme to nastaviť na rovnakú dĺžku vyrovnávaním stehu.

Ak počas šitia naspäť steh je príliš drobný, otočme knoflík regulátora pomocou peniazovej mince do smeru zhodujúcim chodu hodiniek.

Ak stehy sú od seba príliš ďaleko, otočte regulátor proti chodu hodiniek.

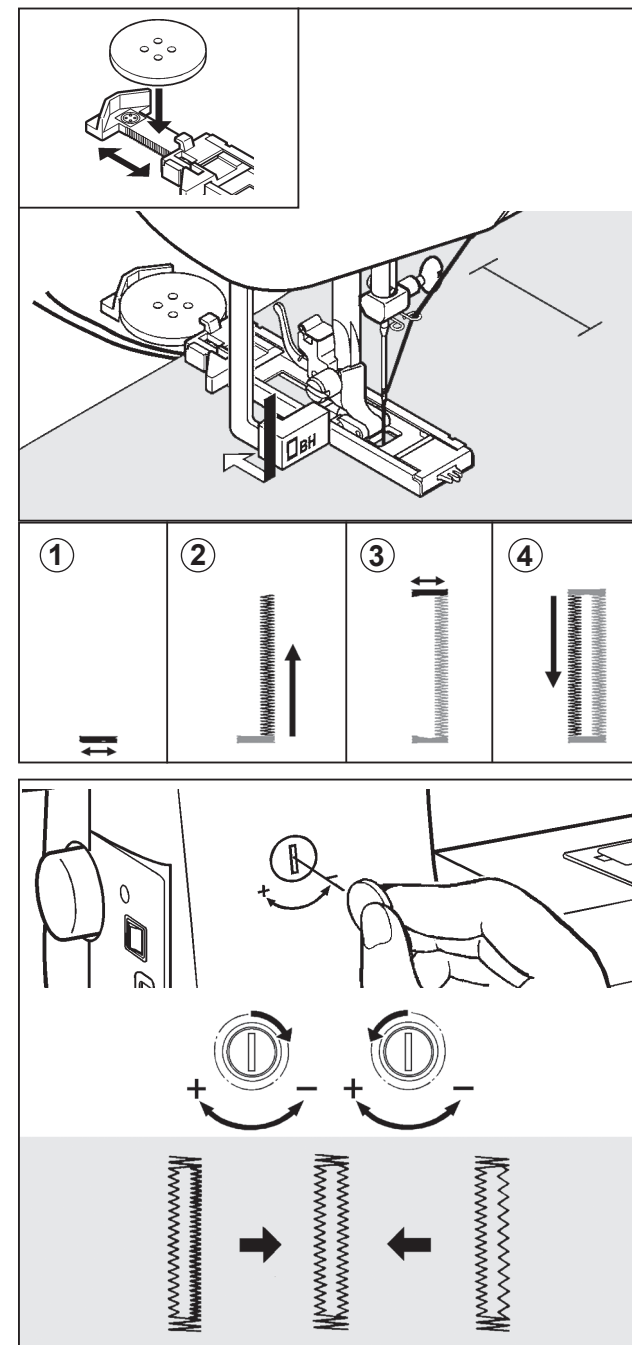

5-STEP BUTTONHOLE (Model 970 only)

1. Bartack 4 or 5 stitches. Stop sewing at the left stitch and raise needle to its highest position.
2. Stitch forward to the end of buttonhole mark. Stop sewing at the left stitch and raise needle.
3. Bartack 4 or 5 stitches. Stop sewing at the right stitch and raise needle.
4. Stitch backward until needle reaches beginning of buttonhole.
5. Stitch forward to the end of buttonhole mark to complete buttonhole.

5 LÉPÉSES GOMBLYUKVARRÁS (csak a 970 modell esetén)

1. Készítsen 4-5 öltést. Állítsa meg a gépet, miután a tű balra öltött, és emelje fel a tűt a legfelső állásba.
2. Varrjon a gomblyuknak az anyagon megjelölt végéig. Állítsa meg a gépet, miután a tű balra öltött, és emelje fel a tűt a legfelső állásba.
3. Készítsen 4-5 öltést. Állítsa meg a gépet, miután a tű jobbra öltött, és emelje fel a tűt a legfelső állásba.
4. Öltson visszafelé, míg a tű jobbra öltésének végéig eléri.
5. A gomblyuk befejezése érdekében öltson előre a gomblyuk jelöléséig.

VYHOTOVENIE GOMBÍKOVEJ DIERKY V PIATICH KROKCH (Len pri modelu 970)

1. Spravte 4-5 stehov. Zastavte stroj potom, že ihla spravila steh doľava, a zdvihnite ihlu otočením ručného kola, do najvyššej pozície.
2. Šíte po koniec gombíkovej diery označenej na látke.
3. Spravte 4-5 stehov. Zastavte stroj, potom, že ihla spravila steh doprava, a zdvihnite ihlu do hornej pozície.
4. Spravte steh dozadu, kým ihla dosiahne označené miesto gombíkovej diery.
5. V záujme dokončenia gombíkovej diery spravte steh dopredu ku koncu označenia miesta gombíkovej diery.

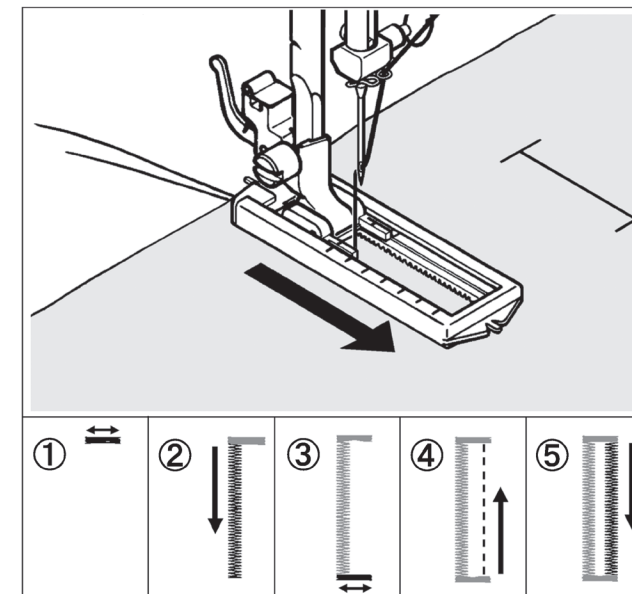

CORDED BUTTONHOLES

Hook filler cord (crochet thread or buttonhole twist) to the spur and pull both ends of the cord forward under the guide.

Sew buttonhole in the way that zig-zag stitches cover the cord.

When completed, release the cord from foot, pull ends of cord forward and snip off extra length.

ZSINÓROZOTT GOMBLYUKAK KÉSZÍTÉSE

Fűzzön zsinórt a sarkantyúba, majd az ábra alapján mindkét szálát húzza meg.

Varrja végig a gomblyukat, így a céma be fogja fedni a zsinórt.

Mikor végzett, akkor engedje ki a zsinórt a talpból, húzza meg a zsinór végét, és kissé túlnyúlva vágja le azt.

PREVIAZANÉ GOMBÍKOVÉ DIERKY

Na previazanie gombíkovej diery používajte napliňovaciu šnúru (háčkovanú niť alebo hodváb pre gombíkovú diery).

Potiahnite obidva konce dopredu pod pätkou. Šíte gombíkovú diery endlovacím stehom, aby niť zakryla šnúru.

Ak ste hotoví, puste šnúru pod pätku a potiahnite ju, vyčnievajúce konce odstrihnite.

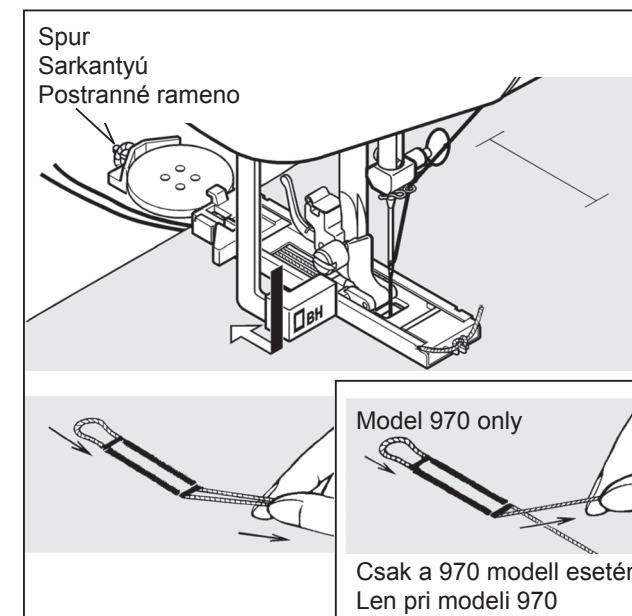

SPECIAL ACCESSORIES

STRAIGHT STITCH FOOT

Use this foot when close control is needed according to the type of fabric or stitching procedure.

OVERCASTING FOOT

This foot is used to guide fabric when overcasting. Place your fabric under the foot with its edge against the edge guide and start to sew.

SATIN STITCH FOOT

Satin stitch foot is grooved to permit dense stitching to pass under it easily. Closely spaced zig-zag stitches are called satin stitches. This is an attractive stitch used for appliqueing, bar tacking. Slightly loosen top thread tension for satin stitching.

Use a backing of tissue paper or interfacing for the sheer materials to avoid puckering.

INVISIBLE ZIPPER FOOT

Invisible zippers are applied to an open seam, to seam allowances only—there is no stitching visible on outside of garment. Attach invisible zipper foot so that groove on its underside fits over teeth of zipper, and sew zipper tape on seam allowance along edge of teeth.

Sew other side of zipper tape on seam allowance using same procedure.

KÜLÖNLEGES TARTOZÉK

EGYENES ÖLTÉS TALP

Akkor használja ezt a talpat, mikor közvetlenül az anyag széle mellett szükséges varrni.

OVERLOCK TALP

Ez a talp az anyag szegésénél használatos. Helyezze az anyagot a szélével a szélvezetőhöz illesztve a talp alá, és kezdjen el varrni.

SZATÉNVARRÓ TALP

A szaténvarró talp hornyolva van, hogy lehetővé tegye az anyag könnyed leszorítását. A sűrű cikk-cakköltést szaténöltésnek is nevezik. Ez egy tetszetős öltés, mely díszítésre, sáv varrására használható. Szaténöltésnél a szálfeszítőt állítsuk egészen lazára.

Az anyag felpúposodásának elkerülése érdekében az anyag hátoldalára helyezzünk selyempapírt.

REJTETT CIPZÁRVARRÓ TALP

A rejtett cipzárvarrótalp olyan cipzárak bevarrására alkalmas amelyek bevarrás után nem látszanak a ruha szín oldalán, és a varrat sem látszik.

A rejtett cipzárát úgy helyezze az anyagra, hogy a cipzár az ábrán látható módon fekdjön az anyag szín oldalán.

Helyezze a rejtett cipzárvarró talp hornyába az ábrán látható módon cipzár fogazatát és varrja végig.

A másik oldalt ugyanilyen módon a rejtett cipzárvarrótalp másik hornyának segítségével varrja végig.

DOPLNĀOVÉ PRÍSLUŠENSTVO

PĀTKA NA ROVNÝ STEH

Používajte túto pätku vtedy, ak je potrebné šiť tesne vedľa kraja látky.

OVERLOCK PĀTKA

Táto pätka je na lemovanie látky. Látku umiestnite k vodítku látky pod pätku, a začnite šiť.

PĀTKA NA ŠITIE SATÉNA

Pätka na šitie saténa je drážkovaná, aby umožnila ľahké stlačenie látky.

Hustý elastický steh nazývame aj saténovým stehom. Je to dekoratívny steh, ktorý sa používa na ozdobenie, šitie pásu. Pri šití saténa napínač nitky nastavme na voľný.

V záujme vyhnutia sa hrbom na látke, položme hodvábný papier na zadnú stranu látky.

PĀTKA NA ŠITIE SKRYTÉHO ZIPSU

Použitie pätky na šitie skrytého zipsu sa odporúča pri šití zipsov, ktoré nie sú viditeľné na lícnej strane látky po došití, a ani švík nie je viditeľný.

Skrytý zips položte na látku tak, aby zips ležal na látke spôsobom viditeľným na nákrese.

Umiestnite do ryhy pätky skrytého zipsu zúbky zipsu spôsobom viditeľným na nákrese, a dokončite šitie.

Druhú stranu vyšite takým istým spôsobom, pomocou druhej ryhy pätky na šitie skrytého zipsu.

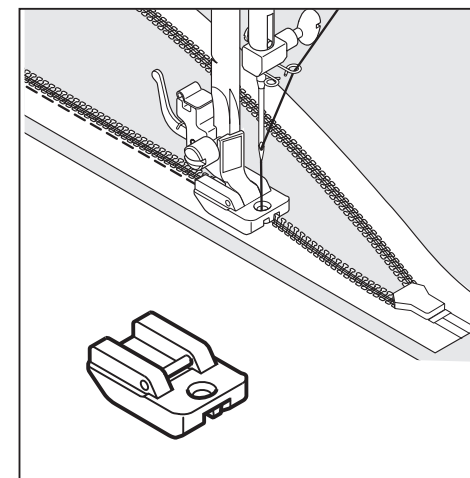
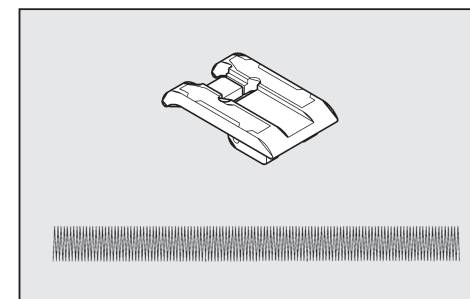
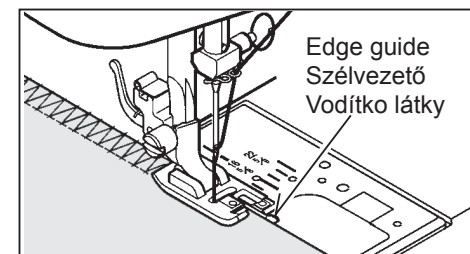
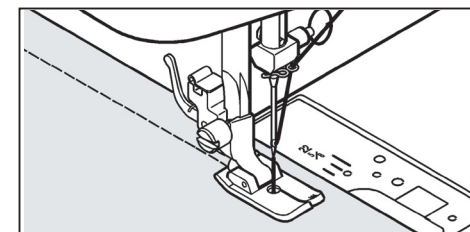

ROLLED HEMMER

Fit the rolled hemmer and sew guiding the fabric into the scroll of the foot.

Rolled hemming is performed with zig-zag stitch, narrow hemming with straight stitch.

SZEGŐTALP

A szegőtalp tűskéje az anyagot a talp alá segít igazítani. A szegőtalp használható cikkcakköltésekhez, keskeny egyenes szegélyezéshez.

LEMOVACIA PÄTKA

Kolík lemovacej pätky pomáha umiestniť látku pod pätku. Lemovacia pätka je použiteľná k endlovaciemu stehu a pri úzkom rovnom lemovaní.

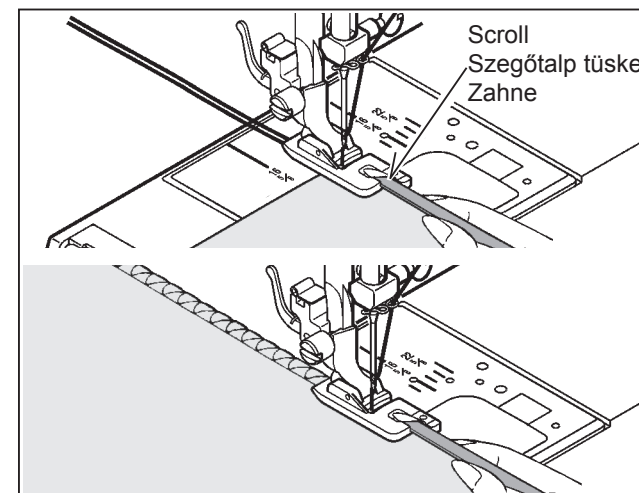

ROLLER FOOT

When sewing leather, suede, plastic and velvet, fit the roller foot to aid the smooth flow of fabric.

However, especially when sewing softer leather and suede, better results may be achieved by using the normal zigzag foot.

GÖRGŐS TALP

Bőr, szarvasbőr, műszálas anyagok és bársony varrásánál használjuk a görgős talpat az anyag egyenletes vezetése érdekében.

A különösen lágybőr varrásánál, jó eredményt érhetünk el normál cikkcakk talp segítségével is.

VALČEKOVÁ PÄTKA

Valčekovú pätku používajme v prípade kože, jelenej kože, syntetických látok a zamatu v záujme rovnomerného riadenia látky.

Pri šití veľmi jemnej kože môžeme dosiahnuť dobrý výsledok aj pomocou normálnej endlovacej pätky.

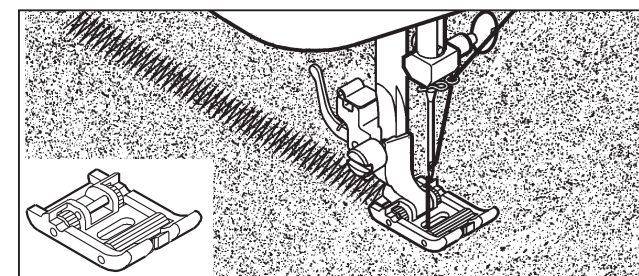

BUTTON SEWING FOOT

Fit button sewing foot and lower feed dogs.

Fix the button in place on the fabric with clear adhesive tape. Align two holes of button with the slot of presser foot, and lower the foot to hold the button securely.

Adjust stitch width to the holes of buttons, and take 5 or 6 stitches. Finish sewing with extra 5 cm of thread remaining.

Draw the threads to reverse side of the fabric and tie. When sewing a flat button, place a needle or a pin between the holes of button as shown.

GOMBFELVARRÓ TALP

Gombok varrására alkalmas.

Ragasztószalaggal rögzítsük a gombot az anyagon a kívánt helyen. A gomb két lyukát illesszük a talp nyílásához, és óvatosan engedjük le a talpat a gombra.

Az öltésszélességet igazítsuk a gomblyukakhoz, és készítsünk el 5-6 öltést. Varrjuk készre úgy, hogy kb. 5 cm hosszú szál megmaradjon. Húzza át a szálát az anyag hátoldalára, és kösse el.

Lapos gomb varrásánál helyezzen egy tűt a gomblyukak közé, az ábrán látható módon.

PÄTKA NA PRIŠITIE GOMBÍKA

Používa sa na prišitie gombíkov.

Pripevníme gombík na látku na žiadané miesto lepiacou páskou.

Priložme dve dierky gombíka k otvoru pätky a opatrne spustíme pätku na gombík.

Šírku stehu upravme ku gombíkovým dierkam, a spravme 5-6 stehov.

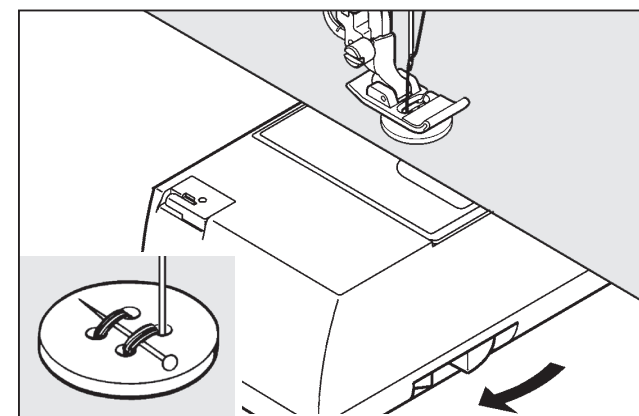

OPTIONAL ACCESSORIES

Optional accessories described in this section are not supplied with this machine as standard equipment, but can be obtained from the dealer who supplied your machine or by contacting us direct.

TWIN NEEDLE (Except model 970)

A twin-needle produces two rows of parallel stitches for pin tucks, double top stitching and decorative sewing. When using twin-needles, **the stitch width should never be set above twin needle mark**, regardless of the stitch you have selected. Doing so will result in broken needles and possible damage to your machine.

THREADING THE TWIN NEEDLE

1. Place a spool on each spool pin. Thread the two threads as one except double thread guides are provided. Draw one thread through each of these and through each needle front to back.
2. Pick up bobbin thread as for single needle sewing. Pull the three threads together under the presser foot to the back of the machine, leaving about 15 cm clear.

NOTE: Needle threader cannot be used to thread the twin needle.

TURNING A CORNER WITH A TWIN NEEDLE

1. Use hand wheel to stop stitching with the left-hand needle (the longer of the two) just piercing the fabric. Raise presser foot, turn the fabric by 45° and lower the foot.
2. Take one stitch, leaving the left-hand needle piercing the fabric. Raise presser foot, turn fabric by further 45°, lower the foot, and continue sewing.

KIEGÉSZÍTŐ (OPCIONÁLIS) TARTOZÉKOK

Az itt leírt kiegészítő tartozékok nem tartozékaik a gépnek, de a gépet forgalmazó kereskedőtől beszerezhető, illetve keressen közvetlen bennünket.

IKERTŰ (kivéve 970-es modell)

A ikertűvel készített kettős öltés kiválóan alkalmas ráncolásra, kettős felső öltés készítésére, és díszít varrásra. Ikertű használata során sohasem szabad az öltésszélességet az öltésszel táblán látható kettős túljelöléstől eltérő pozícióba állítani. (Ez a túljelölést okozza, és a gép meghibásodását is előidézheti.)

SZÁLBEFŰZÉS AZ IKERTŰBE

1. Helyezzen mindkét cérnatartóra egy-egy spulni cérnát. A két szálat úgy fűzze be, mintha egy szállal tenné, kivéve, ha kettős szálvezetővel van felszerelve gépe. Húzza végig a szálat, és mindegyiket fűzze be előlről hátrafelé egy-egy tűbe.
2. Úgy húzza fel az alsó szálat, mint azt a normál tűnél tenné. A három szálat együtt húzza a talp alá a gép háta felé vezető irányba, kb. 15 cm-t hagyva túlnyúlni.

MEGJEGYZÉS: Tűbefűzőt a kettős tűnél nem tudunk használni.

SAROK VARRÁSA KETTŐS TŰVEL

1. Használja a kézikereket, miközben megállítja a varrást a bal oldali (a hosszabbik) tűnél, amint átszúrta az anyagot. Emelje fel a talpszorító kart, forgassa el az anyagot 45 fokkal, majd engedje le a talpat.
2. Úgy készítsen egy öltést, hogy a bal oldali tű (a hosszabbik) szúrja át az anyagot. Emelje fel a talpszorító kart, forgassa el az anyagot 45 fokkal, majd engedje le a talpat és folytassa a varrást.

DOPLNĀOVÉ PRÍSLUŠENSTVO

Tu opísané doplňujúce príslušenstvo nepatrí medzi základné príslušenstvo stroja, ale je prístupné u distribútora, alebo hľadajte ho bezprostredne nás.

DVOJITÁ IHLA (Okrem modelu 970)

Dvojitou ihlou zhotovený dvojitý steh je výborný na vrašenie, zhotovenie dvojitého horného stehu a na ozdobné šitie. Pri použití dvojitej ihly, nikdy nemôžete prestať šírku stehu na iné nastavenie, ako dvojitá ihla na tabuľke označujúcej stehu. (To by zapríčinilo lámanie ihly, a možno aj poškodenie stroja.)

NAVLEKANIE NITE DO DVOJITEJ IHLE

1. Umiestnite na obidva kolíky nite niť. Dve nitky navlečte tak, akoby ste to robili s jednou nitkou, len v tom prípade nie, ak na vašom stroji je dvojité niťové vodičko. Poťahajte nite a navlečte ich zvlášť do ihli z predu dozadu.
2. Dolnú nitku vytiahnite tak, ako pri normálnej ihle. Tri nitky ťahajte spolu pod pätku smerom k chrbtu stroja, a nechajte 15 cm odvisnúť.

POZNÁMKA: Navliekač nite sa nikdy nepoužíva pri dvojitej ihle.

ŠITIE ROHOV S DVOJITOU IHLOU

1. Používajte ručné kolo, kým zastavíte šitie pri ľavej (dlhšej) ihle ihneď, keď tá prepíchla látku. Zdvihnite páku tishnúcu pätku, otočte látku o 45°, a spustíte dole pätku.
2. Spravte jeden steh, aby ihla, nachádzajúca sa na ľavej strane (dlhšia), prepíchla látku. Zdvihnite páku tishnúcu pätku, a otočte látku o 45°, spustíte dole pätku, a pokračujte ďalej šitie.

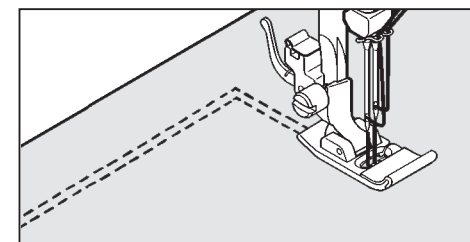
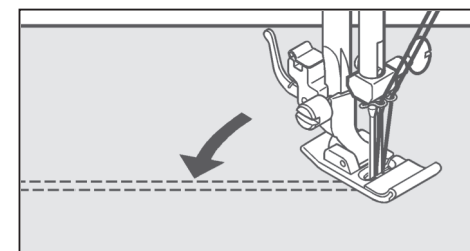
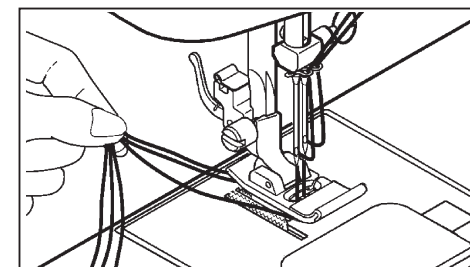
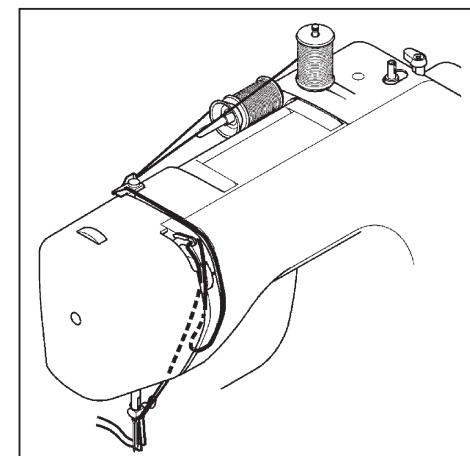

CARING FOR YOUR MACHINE

To ensure the best possible operation of your machine, it is necessary to keep the essential parts clean at all times.

Always disconnect the machine from power supply by removing the plug from the socket-outlet.

Cleaning the feed dogs and shuttle area

1. Raise the needle to its highest position.
2. Remove the needle plate (1).
3. Remove the bobbin case (2).
4. Clean the feed dogs and shuttle area with the lint brush.

NOTE : Put a drop of sewing machine oil on the shuttle race as indicated by the arrows.

5. Replace the bobbin case with the projection (3) positioned against the spring (4). Replace the needle plate.

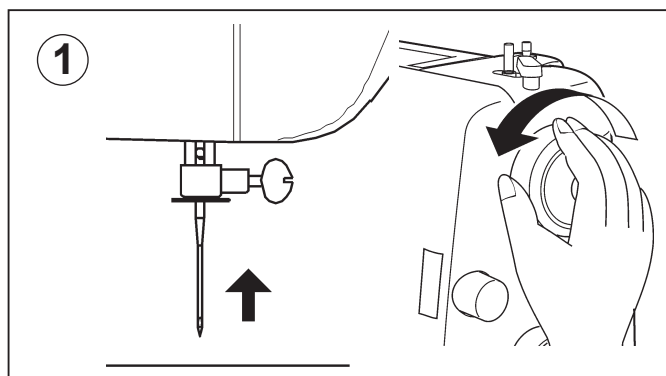

A VARRÓGÉP KARBANTARTÁSA

A varrógép legjobb kihasználása és állapotának megőrzése érdekében a fő alkatrészeket folyamatosan tisztán kell tartani.

Mindig húzza ki a gép hálózati csatlakozóját a konnektorból, mielőtt a gépből a csatlakozót kihúzza!

A kelmetovábbító és hurokfogó tisztítása

1. A kézikerek elforgatásával, emelje a tűt a legfelső pozícióba.
2. Távolítsa el a tűlemez (1)
3. Távolítsa el az orsótokot (bobbint) (2)
4. Puha ecsettel tisztítsa meg a kelmetovábbítót és a hurokfogót.

MEGJEGYZÉS: A nyíllal jelölt helyeken egy csepp olajjal kenje meg a hurokfogót!

5. Az orsótokot a kiálló rugónak ütköztetve helyezze vissza (3-4). Helyezze vissza a tűlemez.

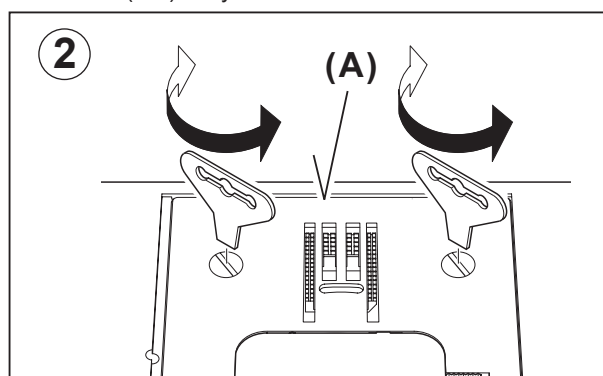

OŠETROVANIE ŠIJACIEHO STROJA

V záujme najlepšieho využitia a zachovania stavu šijacieho stroja hlavné súčiastky treba stále uchovať v čistote.

Vždy vytiahnite sieťovú zástrčku zo zásuvky predtým, že vytiahnete zástrčku zo stroja!

Čistenie podávača látky a chapača

1. Zdvihnite ihlu do najvyššej pozície.
2. Odstráňte stehovú dosku (1).
3. Odstráňte cievočnicu (2).
4. Mäkkým štetcom očistite podávač látky!

POZNÁMKA: na šípkou označených miestach namažte chapač olejovou kvapkou!

5. Položte späť cievočnicu (3) dorazením k vyčnievajúcej sa pružine (4). Položte späť stehovú dosku.

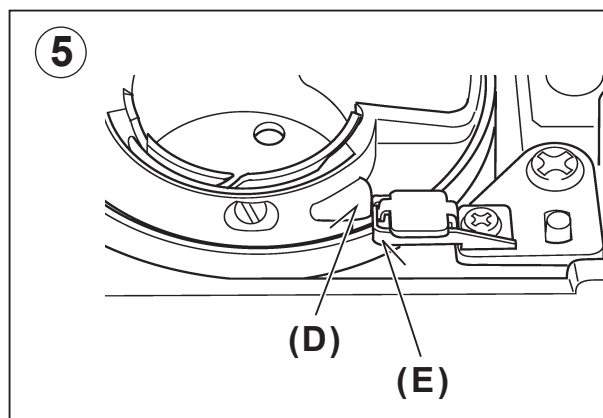
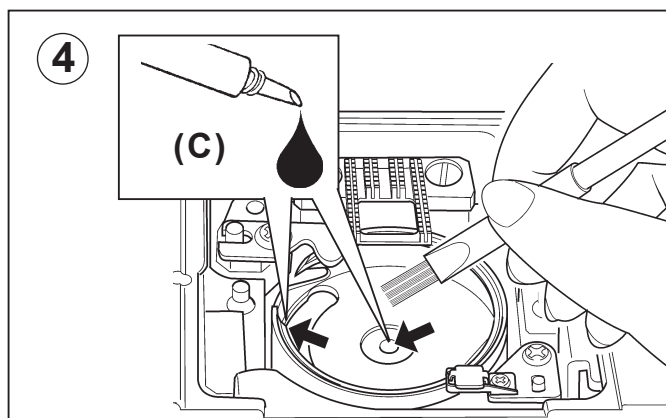
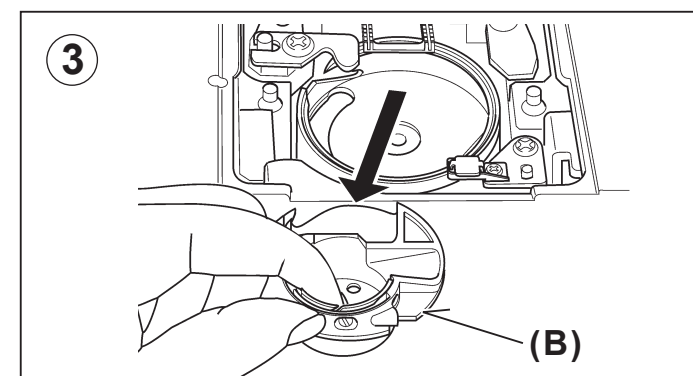

Changing light bulb

Remove the face cover, Unscrew the bulb and firmly screw in a new bulb. Replace the face cover.

Disconnect from mains supply before changing a bulb. Do not use a bulb of more than 15 watts.

Izzócsere

Izzócsere előtt húzza ki a hálózati csatlakozót! Ne használjon 15W-nál nagyobb teljesítményű izzót!

Távolítsa el a homloklapot, csavarja ki az izzót, és határozott mozdulattal helyezze be az új izzót. Helyezze vissza a homloklapot.

Výmena žiarovky

Pred výmenou žiarovky vytiahnite sieťovú zástrčku! Nepoužívajte žiarovku s väčším výkonom ako 15 W!

Odstráňte kryt osvetlenia, vytočte žiarovku, a vhodným pohybom umiestnite vnútri novú žiarovku. Položte späť kryt osvetlenia.

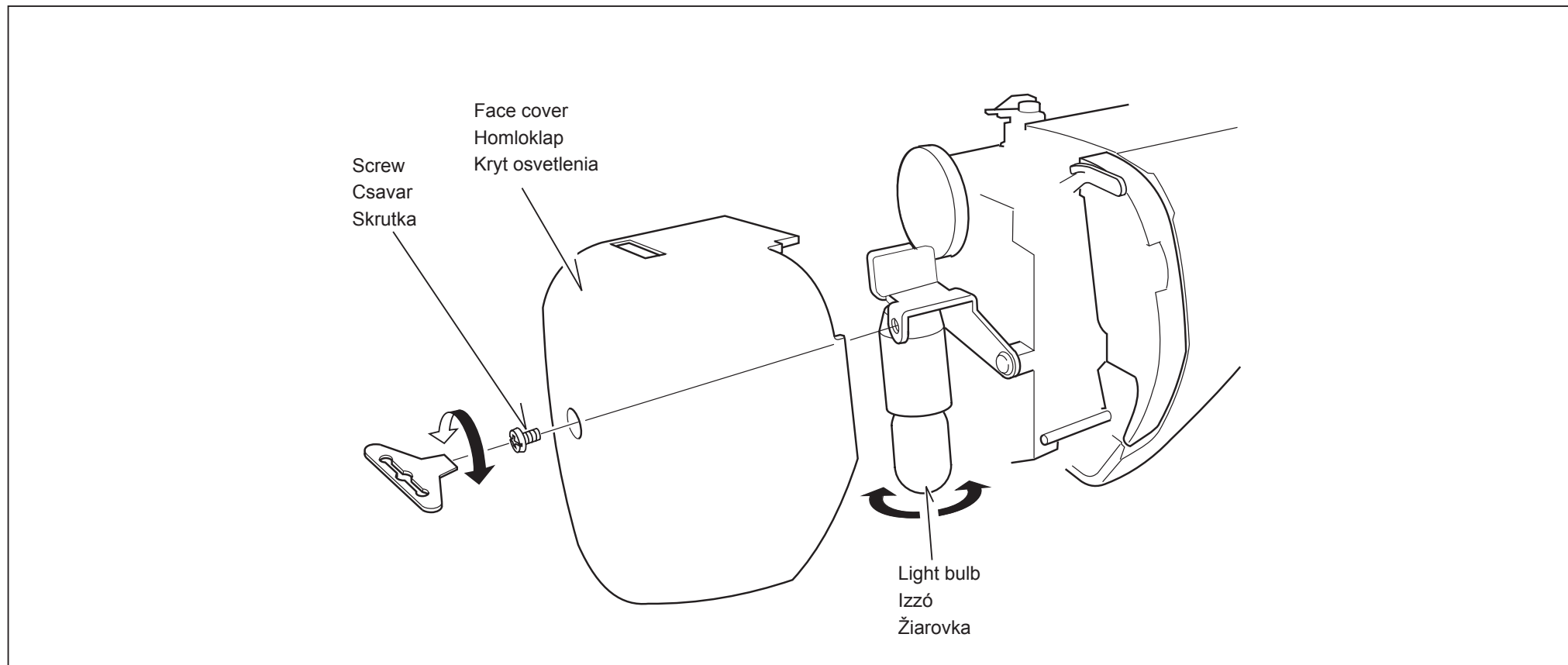

CHECK CHART FOR PERFORMANCE PROBLEMS

GENERAL PROBLEMS

Machine does not sew.

- * Foot control is not connected. – See page 9.
- * Power switch is turned off. – Turn on the switch.

Machine jams/knocks.

- * Thread is caught in hook. – Clean hook (see page 47).
- * Needle is damaged. – Replace needle (see page 14 - 15).

Fabric does not move.

- * Presser foot is not lowered – lower presser foot.
- * Stitch length is set at 0. – Set it at 1 to 4.
- * Feed dog control is lowered (see page 20).

STITCHING PROBLEMS

Machine skips stitches.

- * Needle is not all the way up into needle clamp. – See page 14 - 15.
- * Needle is bent or blunt. – Replace needle (see page 14 - 15).
- * Machine is not threaded correctly. – See page 16.
- * Thread is caught in hook. – Clean hook (see page 47).

Stitches are irregular.

- * Needle size is not correct for thread and fabric. – See page 14 - 15.
- * Machine is not threaded correctly. – See page 16.
- * Top thread tension is too loose. – See page 19.
- * Fabric is being pulled or pushed against machine feeding action.

– Guide it gently.

- * Bobbin has not been wound evenly. – Rewind bobbin.

Needle breaks.

- * Fabric is being pulled or pushed against machine feeding action.
– Guide it gently.
- * Needle size is not correct for thread and fabric. – See page 14 - 15.
- * Needle is not all the way up into the needle clamp (See page 14 - 15).

THREAD PROBLEMS

Thread bunches.

- * Top and bobbin threads are not drawn back under presser foot before starting seam.
– Draw both threads back under presser foot about 4 inches (10 cm) and hold until a few stitches are formed.

Needle thread breaks.

- * Machine is not threaded correctly. – See page 16.
- * Top thread tension is too tight. – See page 19.
- * Needle is bent. – Replace needle (see page 14 - 15).
- * Needle size is not correct for thread and fabric – See page 14 - 15.

Bobbin thread breaks.

- * Bobbin case is not threaded correctly. See page 13.
- * Lint accumulates in bobbin case or hook. – Remove lint (see page 47).

Fabric puckers.

- * Top and bobbin thread tensions are too tight. – Adjust thread tensions (see page 19).
- * Stitch length is too long for sheer or soft fabric. – Shorten stitch length.

ÁLTALÁNOS HIBAEHÁRÍTÁSI ÚTMUTATÓ ÁLTALÁNOS HIBÁK

A GÉP NEM VARR

Lábkapcsoló nincs bedugva – ld. a 9. oldalt!

A hálózati kapcsoló ki van kapcsolva – Kapcsolja be a kapcsolót!

A gép nehezen, zajosan jár

Cérna szorult a hurokfogóba – Tisztítsa meg a hurokfogót (ld. 47. oldal)

Megsérült a tű – Cserélje ki a tűt (ld. 14 - 15. oldal)

Az anyag nem mozog

A nyomótalp nincs az alsó állásban – Engedje le a nyomótalpat

Öltéshossz 0-ra van állítva Ld. az 1-4 oldalt!

VARRÁSI HIBÁK

A gép kihagy néhány öltést

A tű nincs megfelelően behelyezve a tűtartóba – Ld. a 14 - 15. oldalt

A tű elgörbült, vagy tompa – Cserélje ki a tűt (ld. 14 - 15. oldal)

A gépbe nem megfelelően lett befűzve a cérna – Ld. a 16. oldalt

A cérna megakad a hurokfogóban – Tisztítsa meg a hurokfogót (Ld. a 47. oldalt)

A varrandó anyag műszálból készült, vagy kötött – Használjon sztreccs-varró tűt (Ld. a 14 - 15. oldalt)

Az öltések szabálytalanok

A tűméret nem megfelelő az adott anyaghoz illetve cérnához – Ld. a 14 - 15. oldalt

A gépbe nem megfelelően lett befűzve a cérna – Ld. a 16. oldalt

A felső szálfeszítő túl laza – Ld. a 19. oldalt

Az anyagot a gép kelmetovábbításával szemben túlfeszíti – Engedje lazábban az anyagot!

Az orsóra nem egyenletesen van felcsévélve a cérna – Csévélje újra fel a cernát az orsóra!

A tű eltört

Az anyagot a gép kelmetovábbításával szemben túlfeszíti – Engedje lazábban az anyagot!

A tűméret nem megfelelő az adott anyaghoz illetve cérnához – Ld. a 14 - 15. oldalt

A tű nincs megfelelően behelyezve a tűtartóba – Ld. a 14 - 15. oldalt

CÉRNÁVAL KAPCSOLATOS PROBLÉMÁK

A cérna összecsomósodik

A fels és az orsósál a varrás megkezdésekor nincs a nyomótalp alá fűzve – Mindkét szálát fűzze be a nyomótalp alá, hagyjon szabadon kb. 10 cm-t, és az els néhány öltés elkészítéséig tartsa a szálakat feszesen.

A tűbe fűzött szál elszakadt

A gépbe nem megfelelően lett befűzve a cérna – Ld. a 16. oldalt

A fels szálfeszítő túl szoros – Ld. a 19. oldalt

A tű meghajlott, elgörbült – Cserélje ki a tűt (ld. 14 - 15. oldal)

A tűméret nem megfelelő az adott anyaghoz illetve cérnához – Ld. a 14 - 15. oldalt

Az alsósál elszakadt

Az orsótokba nem megfelelően lett befűzve a cérna – Ld. a 13. oldalt

Cérnaszálak, pihék gyűltek össze az orsótokban – Távolítsa el a szennyeződést (Ld. a 47. oldalt)

Hullámosodik, ráncolódik az anyag

A fels szálfeszítő túl szoros – Állítsa be a szálfeszítőt! (Ld. a 19. oldalt)

Az öltéshossz túl nagy az adott anyaghoz – Állítsa kisebbre az öltéshosszt!

TABUĽKA NA ODSTRÁNENIE CHÝB

VŠEOBECNÉ CHYBY

Stroj nešije.

- * Nohový spínač nie je zapnutý. – Pozri 9. stranu!
- * Hlavný spínač/spínač osvetlenia je vypnutý. – Zapnite spínač!

Stroj chodí ťažko, hlasne.

- * Niť sa zasekla do chapača. – Očistite chapač. (Pozri 47. stranu)
- * Pokazila sa ihla. Vymeňte ihlu. (Pozri 14 - 15. stranu)

Látka sa nepohybuje.

- * Prítlačná päťka nie je v dolnom stave. Spustite dole prítlačnú päťku.
- * Dĺžka stehu je nastavená na 0. – Pozri 1-4. stranu

ŠIJACIE CHYBY

Stroj vynecháva niekoľko stehov

- * Ihla je nevhodne umiestnená v ramene ihly. – Pozri 14 - 15. stranu.
- * Ihla sa pokrivila alebo je tupá. – Vymeňte ihlu (Pozri 14 - 15. stranu)
- * Zle navlečená niť do stroja. – (Pozri 16. stranu)
- * Niť uviazne na chapači. – Očistite chapač. (Pozri 47. stranu!)
- * Látka je syntetická alebo pletená. – Používajte stretch ihlu. Pozri 14 - 15. stranu

Stehy sú nepravidelné

- * Veľkosť ihly nezodpovedá danej látke a niti. – Pozri 14 - 15. stranu.
- * Nevhodne bola navlečená niť do stroja. – Pozri 16. stranu.
- * Horný napínač nitky je príliš uvoľnený. – Pozri 19. stranu.
- * Stroj príliš napína látku oproti podávaniu látky. – Pustte voľnejšie látku.

Ihla sa zlomila.

- * Nerovnomerne bola navíjaná niť na cievku. – Navlečte ju na cievku ešte raz.
- * Veľkosť ihly nevyhovuje danej niti a látke. – Pozri 14 - 15. stranu.
- * Ihla nevhodne je umiestnená v brvne ihly. – (Pozri 14 - 15. stranu).

PROBLÉMY S NIŤOU

Niť sa zakosíli.

- * Horná a dolná nitka pri začiatku šitia nie sú navlečená pod prítlačnú päťku. – Navlečte obidve nitky pod prítlačnú päťku, nechajte voľne 10 cm časť nite, napnite dobre nitky, počas spravenia prvých stehov.

Nitka navlečená do ihly sa roztrhla

- * Niť je nevhodne navlečená do stroja. Pozri 16. stranu.
- * Horný napínač nite je príliš napnutý. Pozri 19. stranu.
- * Ihla sa pokrivila alebo je tupá. – Vymeňte ihlu. – (Pozri 14 - 15. stranu).
- * Veľkosť ihly nevyhovuje danej niti a látke. – Pozri 14 - 15. stranu.

Dolná nitka sa pretrhla

- * Nevhodne bola navlečená niť do púzdra cievky. – Pozri 13. stranu.
- * V ramene cievky sú nitky, páperie. – Odstráňte nečistotu. (Pozri 47. stranu).

Látka sa vlní, riasi

- * Horný napínač nitky je príliš tesný. – Nastavte napínač nitky (Pozri 19. stranu)
- * Dĺžka stehu je príliš veľká k danej látke. – Nastavte dĺžku stehu na menšiu.

REPACKING THE MACHINE

Save the packing material for future use. It may become necessary to transport the machine. Improper packing may result in damage during transit. When repacking the machine, follow the instructions illustrated.

A GÉP VISSZAC SOMAGOLÁSA

Tegye el a csomagolóanyagokat a későbbi használatra! Ez a gép szállításakor válhat szükségessé. A nem megfelelő csomagolás a szállítás során a gép sérülését idézheti elő! A gép becsomagolása során kövessük az ábrát!

ZNOVUBALENIE STROJA

Odložte balivo na neskoršie použitie. Môže to byť potrebné pri preprave stroja. Nevyhovujúce balenie môže spôsobiť poškodenie stroja počas prepravy. Pri zabalení stroja nasledujme nákres.

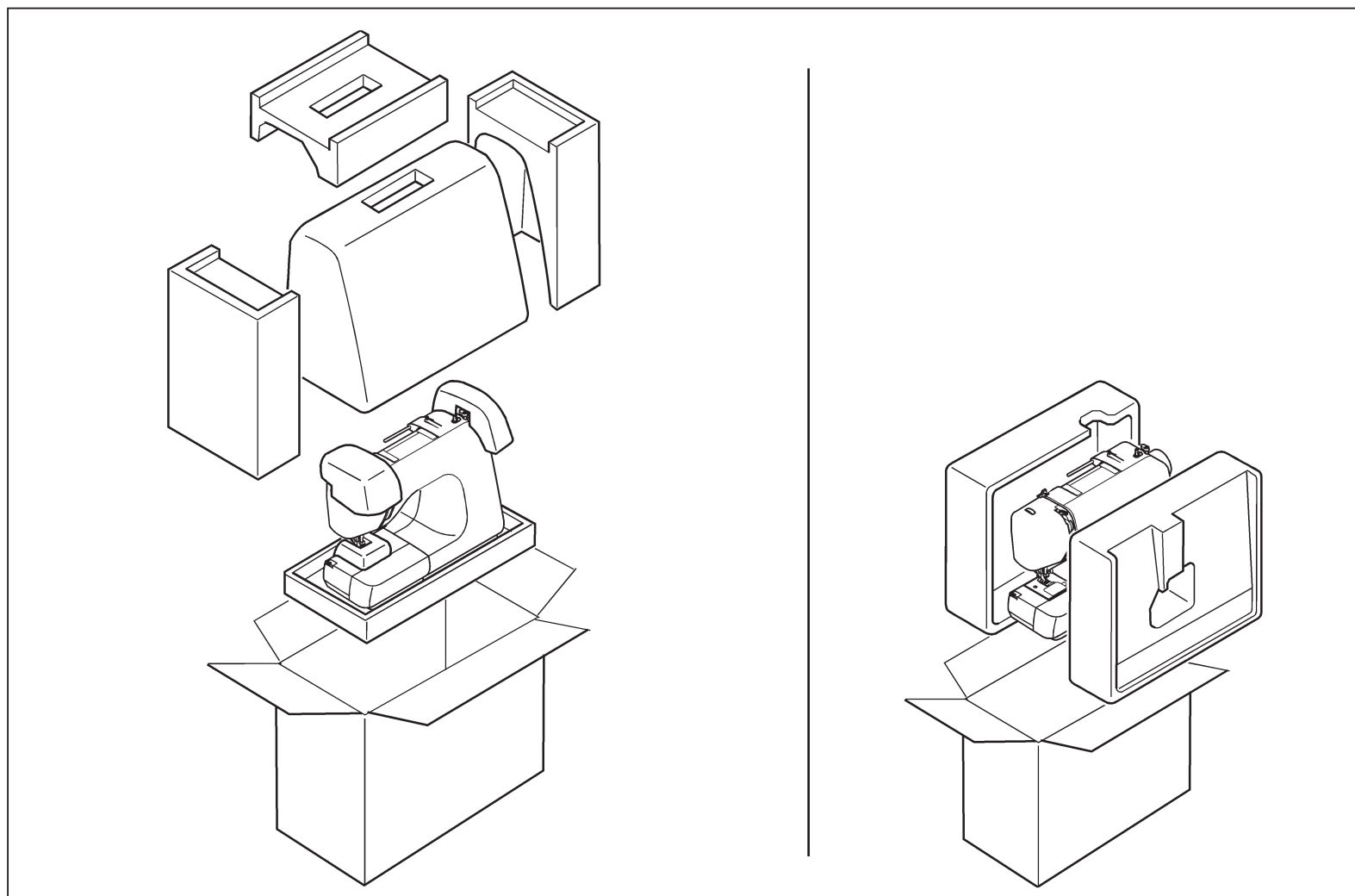

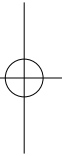
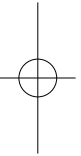
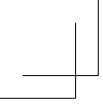

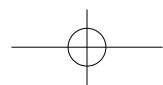
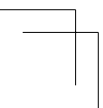

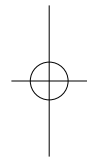
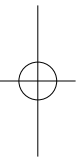
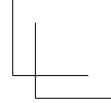
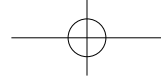
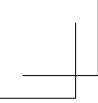

English / Magyar / Slovenčina

© Part No. 82172 3/08

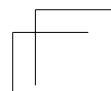
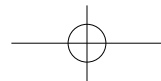

 *fantasy*

979/977/976/972/971/970

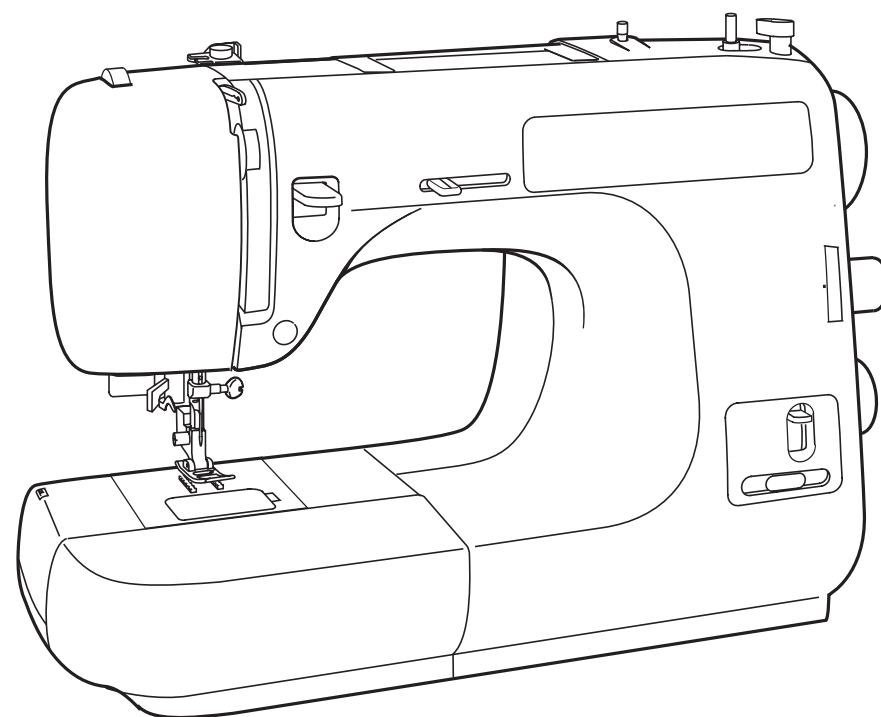

**INSTRUCTION MANUAL
HASZNÁLATI ÚTMUTATÓ
NÁVOD POUŽÍVANIA**